



PIÈGE À MOUSTIQUES D'EXTÉRIEUR
OUTDOOR MOSQUITO TRAP
MÜCKENFALLE FÜR DEN AUSSENBEREICH
TRAMPA DE EXTERIOR PARA MOSQUITOS
TRAPPOLA PER ZANZARE DA ESTERNO



**MANUEL D'INSTALLATION ET D'UTILISATION
INSTALLATION AND USER GUIDE
INSTALLATIONS- UND BEDIENUNGSANLEITUNG
GUÍA DE INSTALACIÓN Y USO
MANUALE DI INSTALLAZIONE E ISTRUZIONI PER L'USO**

Modèle : Hexa Trap | Référence : 9997546

Conservez ces instructions vous pourriez en avoir besoin.

Keep these instructions for future reference.

Bewahren Sie diese Anleitung zum späteren Nachschlagen auf.

Conserve esta guía, podrá necesitarla más tarde.

Conservare questo manuale per consultazioni future.

MANUEL D'INSTALLATION ET D'UTILISATION

FRANÇAIS

Sommaire

I. INSTRUCTION DE SÉCURITÉ ET D'USAGE	p. 3
II. INFORMATIONS TECHNIQUES	p. 4
III. DIAGRAMME ÉLECTRIQUE	p. 4
IV. VUE ÉCLATÉE	p. 5
V. CONTENU DE VOTRE EMBALLAGE	p. 6
VI. AVERTISSEMENTS DE SÉCURITÉ	p. 6
VII. UTILISATION DE L'ATTRACTANT MASTER TRAP	p. 7
VIII. INSTRUCTIONS D'UTILISATION ET DE DÉMARRAGE	p. 7
IX. COMMENT POSITIONNER VOTRE HEXA TRAP	p. 8
X. LIMITER LA PROLIFÉRATION DES MOUSTIQUES	p. 8
XI. ENTRETIEN	p. 9
XII. GARANTIE	p. 9
XIII. DÉBALLAGE ET MISE AU REBUT	p. 10

CONSEILS IMPORTANTS POUR L'UTILISATION DE L'HEXA TRAP

Votre Hexa Trap *n'est pas un aspirateur à moustiques* qui va capturer, dès la mise en route, l'ensemble des moustiques présents sur la zone. Il fonctionne immédiatement après l'allumage MAIS seuls les moustiques présents à proximité pourront être capturés assez rapidement (quelques heures). Nous ne garantissons pas une éradication de 100% des moustiques présents sur la zone mais une réduction significative et efficace.



SOYEZ PATIENTS

Les **phéromones libérées par l'attractant doivent se disperser progressivement** sur la zone pendant quelques jours pour attirer les moustiques les plus éloignés.

Quand les moustiques arrivent près de l'Hexa Trap, ils tournoient au-dessus de la machine, c'est un très bon signe qui indique que l'attractivité fonctionne. Ensuite, quand ils descendront à environ 4 à 5 cm du haut de l'Hexa Trap, ils seront aspirés par le ventilateur et dirigés vers le tiroir/filet dans lequel ils se déshydrateront et mourront, généralement au bout de 24h.

L'aspiration est relativement faible pour cibler uniquement les moustiques et limiter l'aspiration d'insectes plus gros.

Vous constaterez un **accroissement progressif des captures** jours après jours puis une phase dégressive si vous avez capturé beaucoup de femelles qui ne se seront pas reproduites. Vous devez mettre en fonctionnement l'Hexa Trap dès le début de saison et l'apparition des premiers moustiques pour capturer le plus grand nombre de femelles et éviter ainsi la reproduction. Moins de reproduction c'est moins de moustiques dans la saison.

EMPLACEMENT, EMBLEMMENT, EMBLEMMENT ... !

C'est le point crucial, **il est primordial de trouver l'emplacement le mieux adapté** au fonctionnement de votre Hexa Trap (voir les recommandations du manuel d'utilisation). Si vous avez déjà identifié une zone avec une présence importante de moustiques, commencez par placer votre Hexa Trap dans cette zone **à environ 6 à 12 m de la zone à protéger**.



Quand vous avez trouvé un emplacement adapté, laissez le piège **en fonctionnement continu pendant 3 à 4 jours**. Si les résultats sont faibles, essayez un nouvel emplacement pendant 3 à 4 jours jusqu'à trouver l'emplacement idéal. Le tiroir/filet est d'une **grande capacité**, une cinquantaine de moustiques à l'intérieur peut sembler peu vis-à-vis du volume, soyez attentifs à cela quand vous contrôlez les captures régulièrement. **Sachez également qu'un moustique se désagrège après quelques jours**. Vous pouvez retirer le tiroir/filet quand l'appareil est en fonctionnement pour contrôler les captures, maintenez-le bien à l'horizontal pour éviter que les moustiques vivants ne puissent ressortir.

> Voir tous nos conseils détaillés en page 8

I. INSTRUCTION DE SECURITÉ ET D'USAGE

- › À N'UTILISER QU'À L'EXTÉRIEUR DES LOCAUX.
- › LIRE LA NOTICE AVANT L'UTILISATION DE L'APPAREIL.
- › GARDER LE MANUEL POUR UN ÉVENTUEL BESOIN.
- › GARDER L'APPAREIL HORS DE PORTÉE DES ENFANTS. LES ENFANTS OU TOUTES PERSONNES AYANT UNE DÉFICIENCE VISUELLE, PHYSIQUE OU MENTALE NE DOIVENT PAS UTILISER CET APPAREIL SANS LA PRÉSENCE D'UN ADULTE RESPONSABLE DE LEUR SÉCURITÉ.
- › IL Y A RISQUE DE CHOC ÉLECTRIQUE SI L'EAU D'UN TUYAU D'ARROSAGE EST DIRIGÉE SUR L'APPAREIL, MAINTENIR LA PRISE DE COURANT AU SEC ET ÉVITER D'ENDOMMAGER LE CÂBLE ÉLECTRIQUE.



ATTENTION

MERCI DE BIEN LIRE CE MANUEL D'UTILISATION POUR ÉVITER TOUT RISQUE D'ÉLECTROCUTION, DE COURT-CIRCUIT, DE RISQUE D'INCENDIE OU BIEN DES DOMMAGES SUR L'APPAREIL.

1. Garder l'appareil hors de la portée des enfants. Les enfants ou toutes personnes ayant une déficience visuelle, physique ou mentale ne doivent pas utiliser cet appareil sans la présence d'un adulte responsable de leur sécurité.
2. Garder l'attractant hors de portée des enfants afin qu'ils ne l'ingèrent.
3. Ne jamais altérer, modifier ou tenter de réparer vous-même l'appareil, le fil électrique ou tout autre composant. Les réparations doivent être effectuées par un professionnel.
4. Cet appareil peut être utilisé par des enfants âgés d'au moins 8 ans et par des personnes ayant des capacités physiques, sensorielles ou mental réduites ou dénuées d'expérience ou de connaissance, s'ils (si elles) sont correctement surveillé(e)s ou si des instructions relatives à l'utilisation de l'appareil en toute sécurité leur ont été données et si les risques encourus ont été appréhendés. Les enfants ne doivent pas jouer avec l'appareil. Le nettoyage et l'entretien par l'utilisateur ne doivent pas être effectués par des enfants sans surveillance.
5. Assurez-vous que l'appareil est branché sur une prise électrique de la tension correcte, répondant à l'indice IP requis pour une utilisation en extérieur. La tension doit être de 220-240V ~ - 50/60Hz - 10A.
6. Entretenir régulièrement l'appareil, le garder propre, débrancher la prise électrique avant le nettoyage ou l'entretien pour éviter les chocs électriques.
7. N'utiliser pas de produits de nettoyage abrasifs, corrosifs ou inflammables (tels que de l'eau de javel ou de l'alcool) pour nettoyer l'appareil.
8. Il est recommandé de nettoyer le tiroir/ filet uniquement avec de l'eau puis de bien le sécher.
9. Ne jamais insérer les doigts ou des objets étrangers dans les entrées d'air de l'appareil.
10. Toujours arrêter l'appareil et débrancher la prise électrique si vous devez le déplacer.
11. Éviter de bloquer le ventilateur, dans ce cas l'appareil passera en mode veille.
12. Garder l'appareil à distance de tout point d'eau et de source d'humidité.

13. Si le câble de l'appareil est endommagé, il doit être remplacé par le fabricant, son service après-vente ou des personnes de qualification similaire afin d'éviter un danger.
14. En cas d'utilisation fréquente, il est recommandé de nettoyer les composants une fois par semaine.
15. Si les composants restent inactifs pendant une longue période, nettoyer-les et sécher-les. Éviter de les placer dans un endroit à température élevée, à humidité élevée, à la lumière directe du soleil et en présence de beaucoup de poussière.
16. Il est recommandé de faire fonctionner l'appareil conformément aux instructions de ce manuel d'utilisation. Afin de garantir le fonctionnement normal de l'appareil, utiliser uniquement les accessoires spéciaux fournis par le fabricant.



Filet plein



Receptacle à attractant

II. INFORMATIONS TECHNIQUES

- › **MODÈLE** : Hexa Trap (GM975)
- › **VOLTAGE** : 12 V
- › **PUISSANCE** : 3 W
- › **SURFACE PROTÉGÉE** : 300 m²
- › **PROTECTION** : Appareil IPX4; Transformateur IP68
- › **FRÉQUENCE** : 50/60 Hz



III. DIAGRAMME ÉLECTRIQUE

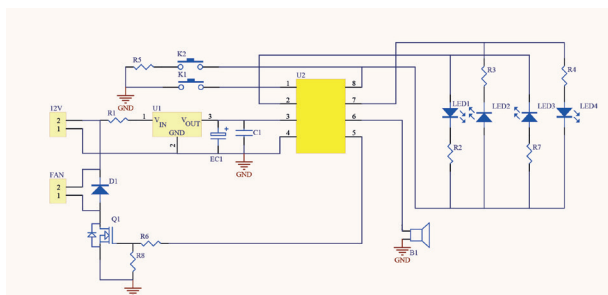

Câble d'alimentation

IV. VUE ÉCLATÉE

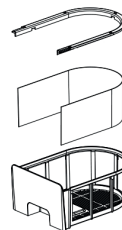
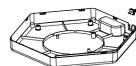
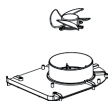
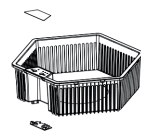
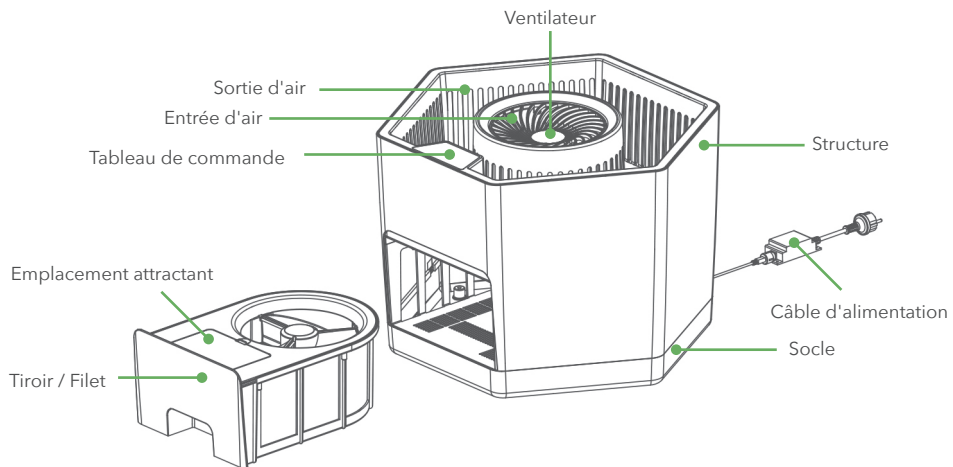

V. CONTENU DE VOTRE EMBALLAGE

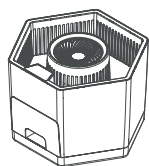

Piège X1

+

Réceptacle
attractant X1

+

Attractant 3 mois
de protection X1

+

Manuel
d'utilisation X1

VI. AVERTISSEMENTS DE SÉCURITÉ

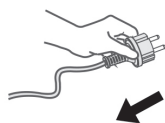

Toujours débrancher
l'alimentation électrique
avant de procéder au
nettoyage, à l'entretien
ou à une réparation.

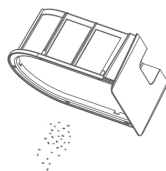

Vider le tiroir au minimum
une fois par semaine.

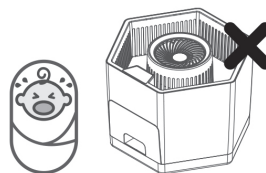

Garder l'appareil hors
de portée des enfants.

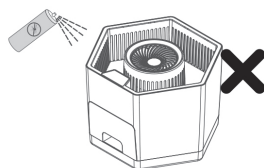

Ne vaporiser aucun pesticide
sur l'appareil.

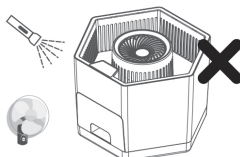

Éviter les autres sources
de lumière à proximité
de l'appareil, comme
les lampes fluorescentes
et éviter les vents forts

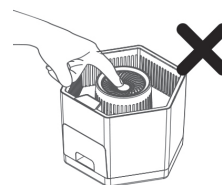

Il est interdit d'introduire
les doigts ou des objets
en métal dans les orifices
d'entrée d'air.

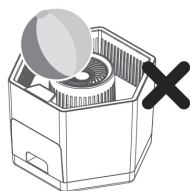

Laisser toujours libre
les zones d'entrée et
de sortie d'air. Nettoyer
régulièrement ces zones.

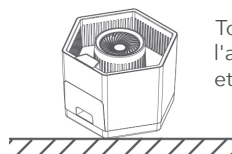

Toujours placer
l'appareil au sol
et à plat, ne pas
l'incliner.

VII. UTILISATION DE L'ATTRACTANT MASTER TRAP

1. Dévisser le capuchon perforé du contenant en le dévissant dans le sens inverse des aiguilles d'une montre.



2. Introduire une dose (utiliser la bague dévissable pour ajuster une dose de 10 grammes) puis refermer le capuchon.



3. Ouvrir ensuite la trappe supérieure du tiroir/filet, positionner le contenant, capuchon perforé vers le haut, bien refermer la trappe pour éviter que les moustiques puissent ressortir puis positionner le tiroir/filet dans l'Hexa Trap.

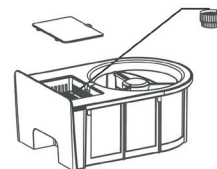

L'ATTRACTANT

L'attractant développé en France par Favex augmente l'efficacité de votre piège en imitant l'odeur corporelle humaine pour leurrer les moustiques qui seront attirés et aspirés dans le piège pour vous assurer une meilleure protection pendant **3 mois**.

Vous pourrez trouver des seringues pour 3 mois d'utilisation dans certains points de vente ou directement sur notre site Favex.

VIII. INSTRUCTIONS D'UTILISATION ET DE DÉMARRAGE

1. Positionner votre Hexa Trap au sol sur une surface plane au minimum entre 6 et 12 mètres de la zone à protéger, ne pas l'incliner.
2. Brancher le câble d'alimentation. Une fois l'alimentation connectée, un bip retentira.
3. Appuyer sur le bouton ON/OFF, le voyant d'alimentation deviendra vert, le ventilateur commencera à fonctionner. *Nous vous conseillons de laisser votre Hexa Trap en fonctionnement 24h/24 pour augmenter son efficacité et la capture des moustiques.*
4. Mode programmation (à utiliser en début de saison, voir le point "QUAND ?" à la page suivante). Lorsque l'appareil fonctionne, appuyer sur le bouton "programmation" pour choisir le réglage du cycle de temps 4/6/12 heures. Par exemple, si à 17h, vous programmez le cycle de 4h, l'appareil s'éteindra automatiquement à 21h et le lendemain il s'allumera automatiquement à 17h pour s'éteindre à 21h tous les jours si vous ne modifiez pas le cycle.

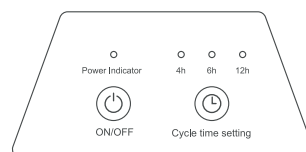
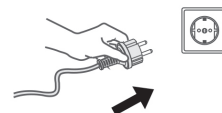
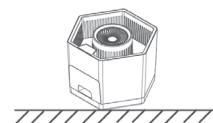

IX. COMMENT POSITIONNER VOTRE HEXA TRAP

Du printemps à l'automne, l'Hexa Trap doit être placé en extérieur, température moyenne >15°C. Le placer à l'abri du soleil, des vents forts et des fortes pluies et placer le piège à moustiques dans un endroit humide où les moustiques ont besoin de pondre et de se reposer.



POSER AU SOL, SUR UNE SURFACE PLANE À L'EXTÉRIEUR



ÉVITER L'EXPOSITION DIRECTE AU SOLEIL



METTRE À L'ABRI DU VENT ET DES FORTES PLUIES



PLACER DANS UNE ZONE HUMIDE ET À PROXIMITÉ DE LA VÉGÉTATION



MAINTENIR UN ESPACE LIBRE DE 50CM AU-DESSUS DU PIÈGE



ENTRE 6 ET 12 M DE LA ZONE À PROTÉGER.

QUAND ?

Le piège à moustiques peut être utilisé lorsque la température moyenne dépasse 15°C, les moustiques adultes deviennent actifs. Le but est de capturer le moustique avant qu'il n'ait la chance de pondre et se reproduire. Un mode de programmation est disponible, à utiliser en début de saison quand la population de moustiques n'est pas importante ou quand les conditions météorologiques sont défavorables. Nous vous conseillons tout de même de limiter la programmation en pleine saison et garder le piège en fonctionnement 24 heures sur 24.

OÙ ?

Avant qu'ils ne vous piquent, veuillez placer l'appareil dans les zones les plus sensibles aux moustiques, au minimum entre **6 et 12 mètres de la zone à protéger.**

MEILLEURS EMPLACEMENTS

1. Pendant la journée, les moustiques se reposent dans des endroits frais et abrités, comme des feuilles, des haies et des buissons. Les moustiques commencent toujours leur chasse à partir de ces zones. En plaçant des pièges à moustiques dans ces zones, vous pouvez capturer les moustiques avant qu'ils ne vous piquent. Ces lieux de repos des moustiques peuvent également être un endroit très humide, comme par exemple puits, canalisations, caves, etc.
2. Ils aiment aussi les tas de bois, où ils peuvent facilement se cacher. Les plantes et arbustes de grande taille offrent généralement un espace vide et abrité. S'il y a suffisamment d'espace de ventilation et de visibilité, c'est un emplacement de idéal.
3. Pour attirer les moustiques, toute la partie supérieure du piège à moustiques doit être visible. Par conséquent, ne placez pas le piège à moustiques dans une zone dense d'arbustes ou d'herbes hautes. Laissez toujours au moins 0,5 m d'espace libre au-dessus du piège.



X. LIMITER LA PROLIFÉRATION DES MOUSTIQUES

Limitez toujours autant que possible les zones de reproduction ! Les moustiques pondent leurs oeufs dans l'eau stagnante. Par conséquent, assurez-vous de vider ou de couvrir complètement les réservoirs d'eau de pluie, de retirer les vieux pneus, les pots de fleurs vides, les seaux et tous les autres contenants et garder les gouttières propres et en bon état tout le temps. Si ces gîtes larvaires ne sont pas évitables, positionner un piège à moustiques à proximité peut être efficace. Veuillez toutefois à choisir un endroit éloigné du soleil et du vent ! N'hésitez pas également à utiliser notre larvicide pour réduire la prolifération des larves.

XI. ENTRETIEN

1. Entretien régulièrement le piège, le garder propre, débrancher l'alimentation électrique avant le nettoyage et l'entretien pour éviter les chocs électriques.
2. Lorsque vous devez déplacer le piège pour des raisons de maintenance, veuillez d'abord éteindre le piège et le débrancher.
3. Ne pas utiliser de produits de nettoyage abrasifs, corrosifs ou inflammables (tels que de l'eau de javel ou de l'alcool) pour nettoyer le piège.
4. En cas d'utilisation fréquente, il est recommandé de nettoyer les composants une fois par semaine.
5. Si les composants restent inactifs pendant une longue période, les nettoyer et les sécher. Éviter de les placer dans un endroit à température élevée, à humidité trop élevée, à la lumière directe du soleil et en présence de beaucoup de poussière.
6. Si le cordon d'alimentation ou le ventilateur est endommagé, afin d'éviter tout risque, confier son remplacement à un professionnel.
7. Il est recommandé de faire fonctionner le piège conformément aux instructions. Afin d'assurer le fonctionnement normal du piège, utiliser uniquement les accessoires spéciaux fournis par le fabricant.
8. Il est recommandé de nettoyer le panier avec de l'eau pour éviter tout blocage.

XII. GARANTIE

CONDITIONS D'APPLICATION DE LA GARANTIE

Nos produits sont garantis 2 ans pièces et mains d'œuvres à compter de la date d'achat.

Vous pouvez vous rapprocher de notre service-client pour obtenir la procédure de prise en charge

Hexatrapservice@favex.fr

NE SONT PAS COUVERTS PAR LA GARANTIE

- › le remplacement des pièces d'usure et esthétiques n'entravant pas le bon fonctionnement de l'appareil sauf si lesdits dommages sont consécutifs à un événement garanti par le contrat ;
 - › les parties extérieures : vernis, émail, laque, peinture ;
 - › les coups, chocs, éraflures, accidents ou oxydation ;
 - › les erreurs de branchement ou de mise en service; les dommages ayant pour origine : les actes de malveillance ou une cause externe à l'appareil (choc, chute, vol, sabotage) ;
 - › l'utilisation d'énergie, d'emploi ou d'installation non conforme aux prescriptions du fabricant ;
 - › la foudre, incendie, dégâts des eaux, variation climatique, ou tous risques couverts par l'assurance multirisques habitation ;
 - › la mauvaise utilisation, l'erreur de manipulation ;
 - › l'humidité provoquant une corrosion ou oxydation sauf si lesdits dommages sont consécutifs à un événement garanti par le contrat.
- › les dommages engageant la responsabilité d'un tiers ou résultant d'une faute intentionnelle ou dolosive ;
 - › les frais d'entretien et la réparation des dommages consécutifs à un mauvais entretien, à une utilisation ou à une installation non conforme aux prescriptions de FAVEX ;
 - › la main d'œuvre afférente aux pièces non couvertes par ce contrat ;

GARANTIES LÉGALES

Outre les garanties spécifiques, les Clients disposent, sur tous les Produits, de la garantie légale de conformité en application des articles L. 211-4 et suivants du Code de la consommation pour le Client consommateur seulement, et de la garantie des vices cachés en application des articles 1641 à 1648 du Code Civil. Grâce à cette garantie, le Client qui prouve l'existence de vice caché, peut obtenir au choix, le remboursement du prix contre la restitution du Produit ou le remboursement seulement d'une partie du prix sans restitution du produit.

SAV HORS GARANTIE

Favex s'engage à tenir en stock minimum 5 ans les pièces détachées de ces produits à partir de la date d'achat. Le remplacement de certaines pièces nécessite le savoir-faire d'un professionnel pour garantir non seulement le fonctionnement de l'appareil mais également, sa sécurité et celle de ses utilisateurs. Par conséquent, FAVEX recommande à ses clients de faire installer ces pièces (mise en garde figurant notamment sur le bon de commande / livraison de chacune des pièces concernées) par un prestataire professionnel. Elle propose à cet effet, à la demande du client, d'assurer elle-même cette prestation par son personnel. Les parties protégées par le fabricant, ainsi que toutes transformations de l'appareil par son utilisateur, sans accord du fabricant ou de son mandataire pourraient s'avérer très dangereuses et entraîneraient la suspension immédiate de la garantie et sont strictement interdites. En cas de moindre doute sur le montage ou la mise en service de cet appareil, appelez votre revendeur.

IX. DÉBALLAGE ET MISE AU REBUT

Votre produit doit être déballé et manipulé avec précautions, afin d'éviter tout risque de déformation ou de choc. Assurez-vous que tous les éléments en plastique ne restent pas en contact avec le produit.

- › Les autres éléments d'emballage (adhésif, attaches...) doivent être jetés avec les déchets ménagers.

En fin de vie de cet appareil, celui-ci ne doit pas être débarrassé avec les déchets municipaux non triés.

MATÉRIAUX D'EMBALLAGE

- › Le carton d'emballage est recyclable.
- › Les matériaux marqués par le symbole sont recyclables :

>PE< = polyéthylène ; >PS< = polystyrène ;
>PP< = polypropylène ; ...

Cela signifie qu'ils peuvent être recyclés en se débarrassant d'eux dans des conteneurs de collecte appropriés.

- › En tant que consommateur final, votre rôle est primordial dans le cycle de réutilisation, de recyclage et les autres formes de valorisation de cet équipement électrique et électronique.

Des systèmes de reprise et de collecte sont mis à votre disposition par les collectivités locales (déchetteries) et les distributeurs.

- › Vous avez l'obligation d'utiliser les systèmes de collecte sélective mise à votre disposition.

Au moindre doute sur
le montage ou la mise en service
de cet appareil :

Hexatrapservice@favex.fr



Points de collecte sur www.quefairedemesdechets.fr
Privilégiez la réparation ou le don de votre appareil !

INSTALLATION AND USER GUIDE

ENGLISH

Contents

I. SAFETY AND USE INSTRUCTIONS	p. 3
II. TECHNICAL SPECIFICATIONS	p. 4
III. ELECTRICAL DIAGRAM.....	p. 4
IV. EXPLODED VIEW	p. 5
V. CONTENTS OF YOUR PACKAGE	p. 6
VI. SAFETY WARNINGS	p. 6
VII. USING THE FAVEX ATTRACTANT	p. 7
VIII. USE AND START-UP INSTRUCTIONS	p. 7
IX. HOW TO POSITION YOUR MASTER TRAP.....	p. 8
X. TIPS FOR LIMITING THE PROLIFERATION OF MOSQUITOES	p. 8
XI. MAINTENANCE	p. 9
XII. WARRANTY	p. 9
XIII. UNPACKING AND DISPOSAL	p. 10

IMPORTANT TIPS FOR USING THE HEXA TRAP

Your Hexa Trap **is not a mosquito vacuum trap** that captures all the mosquitoes in the area as soon as it is switched on. It works immediately after you switch it on BUT only mosquitoes present nearby can be captured fairly quickly (in a few hours). We do not guarantee 100% eradication of mosquitoes in the area but a significant and effective reduction.



BE PATIENT

The pheromones released by the attractant must gradually disperse over the area for a few days to attract the mosquitoes that are the furthest away.

When the mosquitoes come close to the Hexa Trap, they circle on top of the machine; this is a very good sign that the attractant is working well. Then, when they come down to about 4 to 5 cm from the top of the Hexa Trap, they will be sucked by the fan into the tray/net where they will dehydrate and die, generally after 24 hours.

The suction is relatively weak to target only mosquitoes and limit the suction of larger insects.

You will notice a **gradual increase in the number of captures** day after day and then a decreasing phase if you have captured a lot of females that will not have the chance to reproduce. You must switch on the Hexa Trap as soon as the season begins when the first mosquitoes appear to capture the greatest number of females and thus avoid reproduction. Less reproduction means fewer mosquitoes in the season.

PLACEMENT, PLACEMENT, PLACEMENT!

This is the crucial point: **you must find the placement best suited** to the operation of your Hexa Trap (see recommendations in the user guide). If you have already identified an area with a significant presence of mosquitoes, start by placing your Hexa Trap in this area **approximately 6 to 12 m from the area to be protected**.



When you have found a suitable location, leave the trap to **run continuously for 3 to 4 days**. If the results are poor, try a new location for 3 to 4 days until you find the ideal placement. The tray/net has a **large capacity**; around fifty mosquitoes inside may seem little compared to the volume: remember this when you check for catches regularly. **Also remember that a mosquito disintegrates after a few days**. You can remove the tray/net when the device is in operation to check for catches; keep it horizontal to prevent live mosquitoes from escaping.

> See all our detailed tips on page 8

I. SAFETY AND USE INSTRUCTIONS

- › FOR OUTDOOR USE ONLY.
- › READ THE INSTRUCTIONS BEFORE USING THE DEVICE.
- › KEEP THE GUIDE FOR FUTURE REFERENCE.
- › KEEP THE DEVICE OUT OF REACH OF CHILDREN. CHILDREN OR ANYONE WITH VISUAL, PHYSICAL OR MENTAL DISABILITIES MUST NOT USE THIS DEVICE WITHOUT THE PRESENCE OF AN ADULT RESPONSIBLE FOR THEIR SAFETY.
- › THERE IS A RISK OF ELECTRIC SHOCK IF WATER FROM A GARDEN HOSE IS DIRECTED AT THE DEVICE; KEEP THE POWER OUTLET DRY AND AVOID DAMAGE TO THE ELECTRICAL CABLE.



ATTENTION

PLEASE READ THIS USER GUIDE CAREFULLY TO AVOID ANY RISK OF ELECTRIC SHOCK, SHORT CIRCUIT, FIRE RISK OR DAMAGE TO THE APPLIANCE.

1. Keep the device out of reach of children. Children or anyone with visual, physical or mental disabilities must not use this device without the presence of an adult responsible for their safety.
2. Keep the attractant out of reach of children so that they do not ingest it.
3. Never alter, modify or try to repair the device, the electric wire or any other component yourself. Repairs must be carried out by a professional.
4. This device cannot be used by children aged at least 8 years old and by persons with reduced physical, sensory or mental capacities or persons with little experience unless they are properly supervised and have the necessary instructions regarding the use of the product in secure conditions and have understood the potential damage that may be caused thereby. Children must not play with the device. Cleaning and maintenance by the user must not be carried out by children without monitoring.
5. Make sure the device is connected to an electrical outlet of the correct voltage, with the IP index required for outdoor use. The voltage must be 220-240V ~ - 50/60Hz - 10A.
6. Maintain the device regularly and keep it clean; disconnect the electrical outlet before cleaning or maintenance to avoid electric shocks.
7. Do not use abrasive, corrosive or flammable cleaning products (such as bleach or alcohol) to clean the device.
8. It is recommended to clean the tray/ net only with water and then dry it well.
9. Never insert your fingers or foreign objects into the air inlets on the device.
10. Always switch off the device and disconnect the electrical outlet if you need to move it.
11. Avoid blocking the fan. In this case, the device will switch to standby mode.
12. Keep the device away from water and moisture.

13. If the device cable is damaged, it must be replaced by the manufacturer, its after-sales service or a person with similar qualifications to avoid a hazard.
14. In the event of frequent use, it is recommended to clean the components once a week.
15. If the components remain inactive for a long time, clean them and dry them. Avoid placing them in a place with high temperature, high humidity, direct sunlight and in the presence of a lot of dust.
16. It is recommended to operate the device in accordance with the instructions of this user guide. To guarantee a normal functioning of the device, use only the special accessories provided by the manufacturer.



Full net

II. TECHNICAL SPECIFICATIONS

- › **MODEL:** Hexa Trap (GM975)
- › **VOLTAGE:** 12 V
- › **POWER:** 3 W
- › **SURFACE AREA PROTECTED:** 300 m²
- › **PROTECTION:** IPX4 device; IP68 transformer
- › **FREQUENCY:** 50/60 Hz



Attractant container

III. ELECTRICAL DIAGRAM

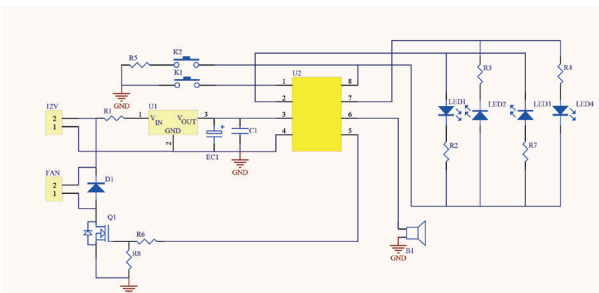

Power cable

IV. EXPLODED VIEW

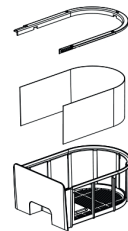
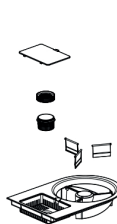
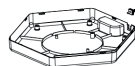
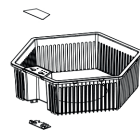
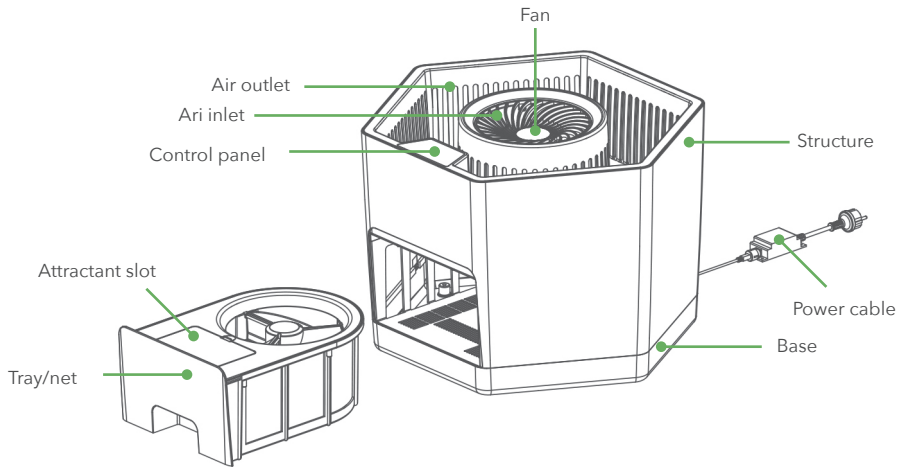

V. CONTENTS OF YOUR PACKAGING

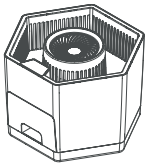

Trap X1

+



Attractant container X1

+



Attractant with 3 months of protection x1

+



User guide x1

VI. SAFETY WARNINGS

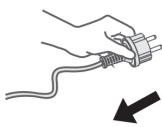

Always disconnect the power supply before cleaning, maintenance or repair.

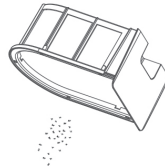

Empty the tray at least once a week.

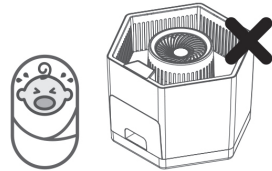

Keep the device out of reach of children.

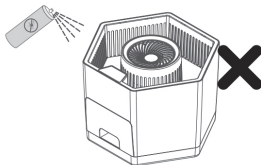

Do not spray any pesticides on the device

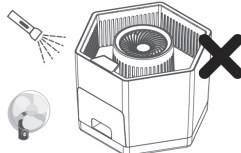

Avoid other light sources near the device, such as fluorescent lamps, and avoid strong winds

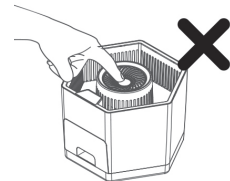

Never insert your fingers or metal objects into the air inlet orifices.

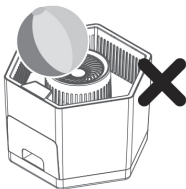

Always leave the air inlet and outlet areas free. Regularly clean these areas.

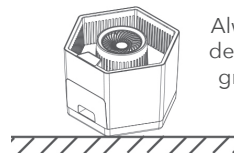

Always place the device flat on the ground; do not tilt it.

VII. USING THE MASTER TRAP ATTRACTANT

1. Unscrew the perforated cap of the container by unscrewing it in the anticlockwise direction.



2. Introduce a dose (use the twist-off ring to adjust a dose of 10 grams) and then close the cap



3. Then open the upper tray/net hatch. Position the container, perforated cap facing up, close the hatch well to prevent the mosquitoes from coming out and then position the tray/net in the Hexa Trap.

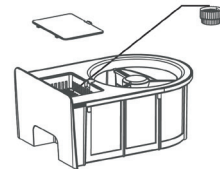

L'ATTRACTANT

The attractant developed in France by Favex increases the effectiveness of your trap by imitating human body odour to lure the mosquitoes, which will be attracted and sucked into the trap to provide you better protection for **3 months**.

You can find syringes for 3 months of use in certain retail outlets or directly on our FAVEX website

VIII. USE AND START-UP INSTRUCTIONS

1. Position your Hexa Trap on the ground on a flat surface at least between 6 and 12 metres from the area to be protected, do not tilt it.
2. Connect the power cable. Once the power supply is connected, a beep will sound.
3. Press the ON/OFF button, the power light will turn green, the fan will start to work. We advise you to leave your Hexa Trap switched on 24 hours a day to increase its efficiency and the number of mosquitoes caught.
4. Programming mode (to be used at the start of the season, see the point "When?" on the next page).
5. When the device is working, press the "Programming" button to choose the time cycle setting 4/6/12 hours. For example, if you programme the 4-hour cycle at 5 p.m., the device will turn off automatically at 9 p.m. and the next day it will automatically turn on at 5 p.m. to turn off at 9 p.m. every day if you don't change the cycle.

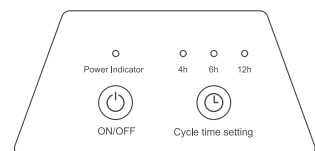
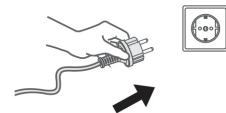
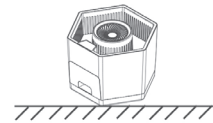

IX. COMMENT POSITIONNER VOTRE HEXA TRAP

The Hexa Trap must be placed outdoors from spring to autumn, average temperature > 15°C. Place it away from sunlight, strong winds and heavy rain and place the mosquito trap in a damp place where mosquitoes need to lay eggs and rest.



PLACE ON THE GROUND, ON A FLAT SURFACE OUTDOORS



AVOID DIRECT EXPOSURE TO SUNLIGHT



KEEP AWAY FROM WIND AND HEAVY RAIN



PLACE IN A WET AREA AND CLOSE TO VEGETATION

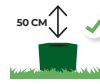

LEAVE A FREE SPACE OF 50 CM ABOVE THE TRAP

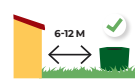

BETWEEN 6 AND 12 M FROM THE AREA TO BE PROTECTED.

WHEN?

The mosquito trap can be used when the average temperature exceeds 15°C, when adult mosquitoes become active. The goal is to capture the mosquitoes before they have the chance to lay eggs and reproduce. A programming mode is available, to be used at the start of the season when the mosquito population is not high or when weather conditions are unfavourable. We still advise you to limit programming during the peak season and keep the trap running 24 hours a day.

WHERE?

Before they bite you, please place the device in the areas most sensitive to mosquitoes, at least **6 and 12 metres from the area to be protected.**

MEILLEURS EMPLACEMENTS

1. During the day, mosquitoes rest in cool and sheltered places, such as leaves, hedges and bushes. Mosquitoes always start their hunting from these areas. By placing mosquito traps in these areas, you can capture mosquitoes before they bite you. These mosquito resting places can also be a very humid place, such as wells, pipes, cellars, etc.
2. They also love wood piles, where they can easily hide. Large plants and shrubs generally offer an empty and sheltered space. If there is sufficient ventilation and visibility, it is an ideal location.
3. To attract mosquitoes, the entire upper part of the mosquito trap must be visible. Therefore, do not place the mosquito trap in a dense area with tall shrubs or grass. Always leave at least 0.5 m of free space above the trap.



X. LIMIT THE PROLIFERATION OF MOSQUITOES

Always limit breeding areas as much as possible! Mosquitoes lay eggs in stagnant water. Therefore, make sure to empty or completely cover rainwater tanks, remove old tyres, empty flower pots, buckets and all other containers and keep the gutters clean and in good condition all the time. If these breeding places are not avoidable, placing a mosquito trap nearby can be effective. However, be sure to choose a place away sunlight and the wind! Do not hesitate to use our larvicide to reduce the proliferation of larvae.

XI. MAINTENANCE

1. Maintain the trap regularly; keep it clean; disconnect the power supply before cleaning and maintenance to avoid electric shocks.
2. When you have to move the trap for maintenance reasons, please turn off the trap and unplug it.
3. Do not use abrasive, corrosive or flammable cleaning products (such as bleach or alcohol) to clean the trap.
4. In the event of frequent use, it is recommended to clean the components once a week.
5. If the components remain inactive for a long time, clean and dry them. Avoid placing them in a place with high temperature, very high humidity, direct sunlight and in the presence of a lot of dust.
6. If the power cord or the fan is damaged, have it replaced by a professional to avoid any risk.
7. It is recommended to operate the trap in accordance with the instructions. To ensure the normal operation of the trap, use only the special accessories provided by the manufacturer.
8. It is recommended to clean the basket with water to avoid blocks.

XII. GARANTIE

CONDITIONS OF APPLICATION OF THE WARRANTY

Our products have warranty for 2 years, parts and labour charges, from the date of purchase.

You can contact our Customer service to obtain the handling procedure

Hexatrapservice@favex.fr

NOT COVERED BY THE WARRANTY:

- › replacement of wear and aesthetic parts that do not hinder the proper functioning of the appliance unless said damages result from an event covered by the contract;
 - › external parts: varnish, enamel, lacquer, paint;
 - › impacts, shocks, scratches, accidents, or oxidation;
 - › incorrect connections or setup errors; damages caused by malicious acts or an external cause to the device (impact, fall, theft, sabotage);
 - › energy use, use or installation not in accordance with the manufacturer's specifications;
 - › lightning, fire, water damage, climate variation, or all risks covered by home multi-risk insurance;
 - › misuse, mishandling;
 - › moisture causing corrosion or oxidation unless said damages result from an event covered by the contract.
- › damages involving third-party liability or resulting from intentional or fraudulent acts;
 - › maintenance costs and repair of damages resulting from improper maintenance, use, or installation not in accordance with FAVEX's guidelines;
 - › labour costs related to parts not covered by this contract;

LEGAL WARRANTY

In addition to the specific warranties, customers have, for all Products, the legal guarantee of conformity pursuant to Articles L. 2114 and subsequent of the French Consumer code, only for customers that are consumers, and the guarantee against hidden defects pursuant to Articles 1641 to 1648 of the French Civil Code. By means of this guarantee, the Customer who proves the existence of a hidden defect may obtain, by choice, the reimbursement of the price against the return of the Product or only the reimbursement of part of the price without return of the product.

AFTER-SALES OUT OF WARRANTY

Favex undertakes to hold in stock the separate parts of these products for at least 5 years from the date of purchase. The replacement of some parts requires professional know-how to guarantee not only the functioning of the appliance but also its safety and that of its users. Consequently, FAVEX advises its clients to have the parts installed (warning appearing in particular on the order form / delivery receipt of each of the concerned parts) by a professional service-provider. To this effect, it offers to carry out this service on its own, through its personnel, upon the customer's request. All alterations and modifications made to the device by the user without the authorisation of the manufacturer or its authorised representative are strictly prohibited and may be extremely dangerous. Such alterations or modifications shall result in the immediate suspension of the warranty. If you have any doubts about the assembly procedure or the operation of the device, contact your trader.

IX. UNPACKING AND DISPOSAL

Your product should be unpacked and handled with precaution, to avoid any risk of deformation or shock. Make sure that all plastic items do not remain in contact with the product.

- › The other packaging elements (adhesive, ties, etc.) must be thrown with household waste.

At the end of the life of this device, it should not be disposed of with unsorted municipal waste

- › As the final consumer, your role is essential in the reuse and recycling cycle and other forms of recovery of this electrical and electronic equipment.

Recovery and collection systems are made available to you by local communities (recycling centres) and distributors.

- › You have the obligation to use the selective collection systems available to you

PACKAGING MATERIALS

- › The packaging cardboard is recyclable.
- › Materials marked by the symbol are recyclable

>PE< = polyethylene ; >PS< = polystyrene ;
>PP< = polypropylene ; ...

This means that they can be recycled by disposing of them in appropriate collection containers.

.....

In case of doubt about the assembly
or setup of this device :

Hexatrapservice@favex.fr



Points de collecte sur www.quefairedemesdechets.fr
Privilégiez la réparation ou le don de votre appareil !

INSTALLATIONS- UND BEDIENUNGSANLEITUNG

DEUTSCH

Inhaltsverzeichnis

I. SICHERHEITS- UND GEBRAUCHSHINWEISE	s. 3
II. TECHNISCHE ANGABEN	s. 4
III. SCHALTPLAN.....	s. 4
IV. EXPLOSIONSZEICHNUNG	s. 5
V. VERPACKUNGSINHALT	s. 6
VI. SICHERHEITSHINWEISE	s. 6
VII. VERWENDUNG DES FAVEX LOCKSTOFFS.....	s. 7
VIII. ANWEISUNGEN ZU GEBRAUCH UND INBETRIEBNAHME	s. 7
IX. AUFSTELLEN IHRER HEXA TRAP	s. 8
X. TIPPS ZUR EINSCHRÄNKUNG DER VERMEHRUNG VON STECHMÜCKEN	s. 8
XI. WARTUNG.....	s. 9
XII. GARANTIE	s. 9
XIII. AUSPACKEN UND ENTSORGUNG	s. 10

WICHTIGE HINWEISE ZUM BETRIEB DER HEXA TRAP

Ihre Hexa Trap **ist kein Mückensauger**, der bei Inbetriebnahme sämtliche Stechmücken in einer Zone einfangen wird. Sie funktioniert sofort nach dem Einschalten, **ABER** nur die Stechmücken in der näheren Umgebung können relativ schnell eingefangen werden (mehrere Stunden). Eine 100 %ige Vernichtung der Stechmücken in einer gegebenen Zone können wir zwar nicht garantieren, dafür aber eine deutliche und effiziente Dezimierung.



ÜBEN SIE SICH IN GEDULD

Die **vom Lockstoff freigesetzten Pheromone müssen sich allmählich** über mehrere Tage hinweg in der Zone **verteilen**, um auch die am weitesten entfernten Stechmücken anzuziehen.

Wenn sich die Stechmücken der Hexa Trap nähern, kreisen sie über dem Gerät. Das ist ein klarer Hinweis darauf, dass die Anlockung funktioniert. Wenn sie dann auf 4 bis 5 cm über der Hexa Trap runter gehen, werden Sie vom Gebläse angesaugt und in das Schubfach/Netz geleitet, wo sie dehydrieren und verenden, im Allgemeinen nach etwa 24 Stunden.

Das Gebläse ist relativ schwach, damit nur Stechmücken und möglichst keine größeren Insekten angesaugt werden.

Sie werden feststellen, dass mit jedem Tag **immer mehr Stechmücken in die Falle gehen**. Darauf folgt eine rückläufige Phase, wenn Sie viele Weibchen gefangen haben, die sich nicht fortpflanzen konnten. Sie müssen die Hexa Trap zu Saisonbeginn und beim Auftreten der ersten Stückmücken in Betrieb nehmen, um möglichst viele Weibchen einzufangen und somit die Vermehrung zu unterbinden. Denn geringe Vermehrung heißt weniger Stechmücken in der schönen Jahreszeit.

DER AUFSTELLUNGORT IST ENTSCHEIDEND!

Das ist der Knackpunkt. **Den am besten geeigneten Aufstellungsort zu finden ist ausschlaggebend** für die Funktion der Hexa Trap (siehe Empfehlungen in der Bedienungsanleitung). Haben Sie bereits eine Zone mit hohem Mückenvorkommen bemerkt, stellen Sie die Hexa Trap in dieser Zone **etwa 6 bis 12 m vom zu schützenden Bereich entfernt auf**.



Wenn Sie einen geeigneten Aufstellungsort gefunden haben, lassen Sie die Falle **3 bis 4 Tage im Dauerbetrieb**. Probieren Sie bei schlechten Ergebnissen einen neuen Aufstellungsort über 3 bis 4 Tage aus, bis der ideale Aufstellungsort gefunden ist. Das Schubfach/Netz verfügt über ein **großes** Fassungsvermögen, sodass fünfzig Stechmücken im Vergleich zum Volumen wenig erscheinen können. Berücksichtigen Sie diesen Umstand bei der regelmäßigen Fangkontrolle. **Bedenken Sie auch, dass eine Mücke nach einigen Tagen zersetzt ist**. Sie können das Schubfach/Netz zur Fangkontrolle bei laufendem Gerät herausnehmen. Halten Sie es immer in waagerechter Position, damit keine Stechmücke entkommt.

> Siehe die detaillierten Hinweise auf Seite 9

I. SICHERHEITS- UND GEBRAUCHSHINWEISE

- › NUR IM FREIEN VERWENDEN.
- › LESEN SIE DIE BEDIENUNGSANLEITUNG VOR DER VERWENDUNG DES GERÄTS DURCH.
- › BEWAHREN SIE DIE BEDIENUNGSANLEITUNG ZUM SPÄTEREN NACHSCHLAGEN AUF.
- › BEWAHREN SIE DAS GERÄT AUSSERHALB DER REICHWEITE VON KINDERN AUF. KINDER ODER PERSONEN MIT SENSORISCHEN, KÖRPERLICHEN ODER PSYCHISCHEN EINSCHRÄNKUNGEN DÜRFEN DIESES GERÄT NICHT OHNE AUFSICHT DURCH EINE ERWACHSENE, FÜR IHRE SICHERHEIT VERANTWORTLICHE PERSON BENUTZEN.
- › ES BESTEHT STROMSCHLAGEGFAHR, WENN DER WASSERSTRAHL EINES GARTENSCHLAUCHS AUF DAS GERÄT GERICHTET WIRD. SCHÜTZEN SIE DIE STECKDOSE VOR FEUCHTIGKEIT UND VERMEIDEN SIE BESCHÄDIGUNGEN DES NETZKABELS.



ACHTUNG

LESEN SIE DIESE BEDIENUNGSANLEITUNG GUT DURCH, UM JEDLICHE GEFAHR EINES STROMSCHLAGS, KURZSCHLUSSES, BRANDES ODER EINER BESCHÄDIGUNG DES GERÄTS AUSZUSCHLIESSEN.

1. Bewahren Sie das Gerät außerhalb der Reichweite von Kindern auf. Kinder oder Personen mit sensorischen, körperlichen oder psychischen Einschränkungen dürfen dieses Gerät nicht ohne Aufsicht durch eine erwachsene, für ihre Sicherheit verantwortliche Person benutzen.
2. Bewahren Sie den Lockstoff außerhalb der Reichweite von Kindern auf, um ein Verschlucken zu vermeiden.
3. Nehmen Sie niemals selbst Veränderungen am Gerät vor und versuchen Sie niemals, das Gerät, das Netzkabel oder einen anderen Bestandteil des Geräts selbst zu reparieren. Reparaturen müssen durch eine qualifizierte Fachkraft durchgeführt werden.
4. Dieses Gerät kann von Kindern ab 8 Jahren oder Personen betrieben werden, deren körperlichen, sensorischen oder psychischen Fähigkeiten eingeschränkt sind, oder von Personen ohne die erforderliche praktische Erfahrung oder Fachkunde, sofern sie von einer für ihre Sicherheit zuständigen Person beaufsichtigt werden oder bezüglich des Betriebens des Geräts und der Gefahren unterwiesen wurden. Kinder dürfen nicht mit dem Gerät spielen. Reinigung und Wartung dürfen nicht von Kindern ohne Beaufsichtigung durchgeführt werden.
5. Stellen Sie sicher, dass das Gerät an eine Steckdose mit korrekter Netzspannung und mit der für diese Verwendung notwendigen IP-Schutzart für eine Verwendung im Außenbereich angeschlossen ist. Die Netzspannung muss in einem Bereich von 220-240V ~ - 50/60Hz - 10A liegen.
6. Warten Sie das Gerät regelmäßig, halten Sie es sauber und ziehen Sie den Netzstecker vor jeder Reinigung oder Wartung, um Stromschläge zu vermeiden.
7. Verwenden Sie zur Reinigung des Geräts keine scheuernden, scharfen oder entflammaren Reinigungsmittel (wie z. B. Bleichmittel oder Alkohol).
8. Es wird empfohlen, das Schubfach/Netz nur mit Wasser zu reinigen und gut zu trocknen.
9. Führen Sie niemals Finger oder Fremdkörper in die Lufteinlässe des Geräts ein.
10. Schalten Sie stets das Gerät aus und ziehen Sie den Netzstecker, bevor Sie das Gerät bewegen.
- 11. Éviter de bloquer le ventilateur, dans ce cas l'appareil passera en mode veille.**
12. Halten Sie das Gerät von Wasser- und Feuchtigkeitsquellen fern.

13. Bei einer Beschädigung des Gerätekabels muss es durch den Hersteller bzw. dessen Kundendienst oder Fachkräfte mit vergleichbarer Qualifikation ersetzt werden, um jegliche Gefahr zu vermeiden.
14. Bei häufigem Betrieb wird empfohlen, die Geräteteile ein Mal pro Woche zu reinigen.
15. Werden Geräteteile über einen längeren Zeitraum nicht benutzt, reinigen und trocknen Sie diese. Vermeiden Sie das Aufstellen an heißen, feuchten oder staubigen Orten sowie Orten mit direkter Sonneneinstrahlung.
16. Es wird empfohlen, das Gerät unter Einhaltung der Anweisungen dieser Bedienungsanleitung zu betreiben. Um einen ordnungsgemäßen Betrieb des Geräts zu gewährleisten, verwenden Sie ausschließlich das vom Hersteller vertriebene Spezialzubehör.



Volles Netz



Lockstoffbehälter

II. TECHNISCHE ANGABEN

- › **MODELL:** Hexa Trap (GM975)
- › **STROMSPANNUNG:** 12 V
- › **LEISTUNG:** 3 W
- › **GESCHÜTZTE FLÄCHE:** 300 m²
- › **SCHUTZART:** Gerät IPX4; Transformator IP68
- › **FREQUENZ:** 50/60 Hz



III. SCHALTPLAN

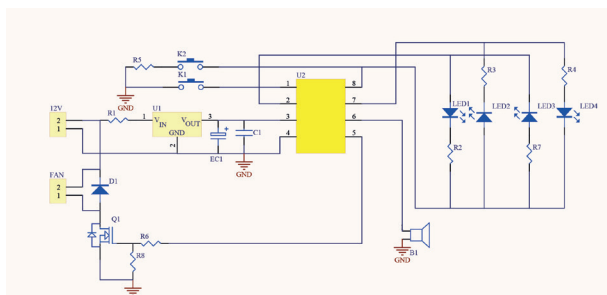

Netzkabel

IV. EXPLOSIONSZEICHNUNG

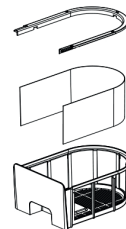
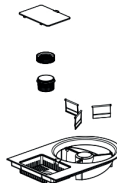
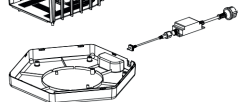
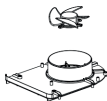
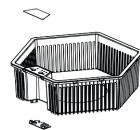
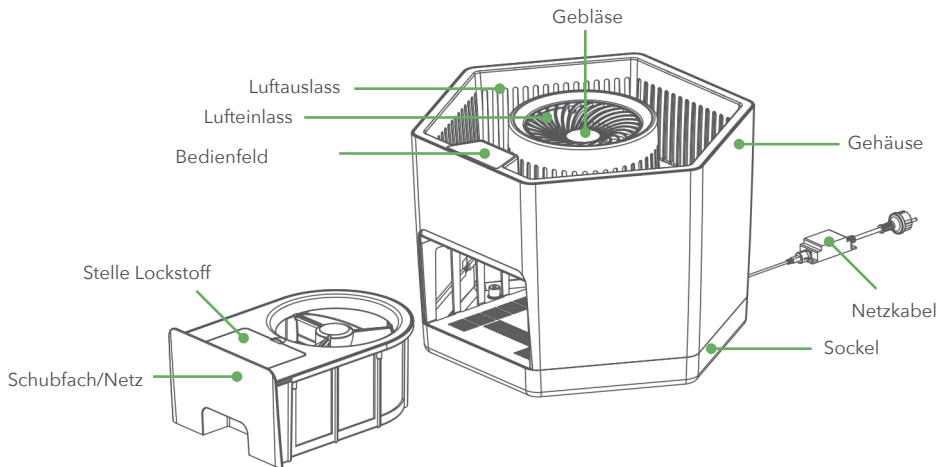

V. VERPACKUNGSGEHÄLT

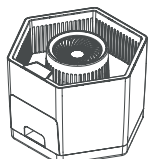

1 Falle

+



1 Lockstoffbehälter

+

1 Lockstoff für 3
Monate Schutz

+



1 Bedienungsanleitung

VI. SICHERHEITSHINWEISE

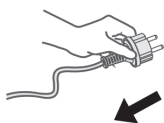

Vor jeder Reinigung,
Wartung oder Reparatur stets
den Netzstecker ziehen.

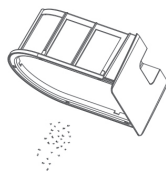

Das Schubfach mindestens
ein Mal pro Woche reinigen.

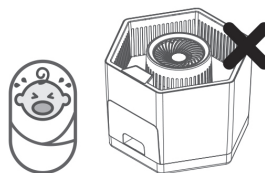

Das Gerät außerhalb der
Reichweite von Kindern
aufbewahren.

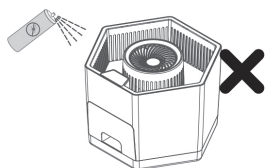

Keinerlei Pestizide auf das
Gerät sprühen.

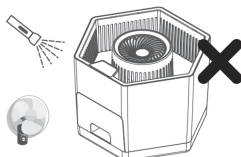

Das Gerät weder anderen
Lichtquellen in seiner
Nähe, wie zum Beispiel
Leuchtstofflampen, noch
starkem Wind aussetzen.

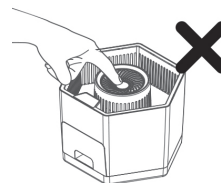

Das Einführen von Fingern
oder Metallgegenständen in
die Lufterlassöffnungen ist
verboten.

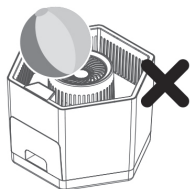

Die Lufterlass- und
Luftauslassbereiche
immer freihalten. Diese
Bereiche regelmäßig
reinigen.

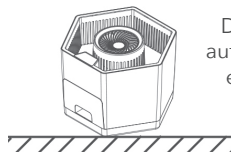

Das Gerät immer
auf dem Boden und
eben aufstellen,
nicht neigen.

VII. VERWENDUNG DES LOCKSTOFFS MASTER TRAP

- Die perforierte Kappe des Behälters gegen den Uhrzeigersinn aufschrauben.



- des Schraubbrings eine Dosis von 10 Gramm abmessen (einfüllen) und die Kappe wieder schließen.

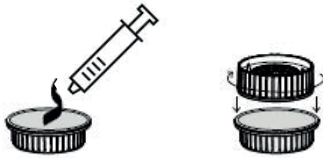

- Dann die obere Klappe des Schubfachs/Netzes öffnen, den Behälter mit der perforierten Kappe nach oben hineinstellen, die Klappe wieder gut verschließen, damit die Stechmücken nicht herausfliegen können, und das Schubfach/Netz wieder in die Hexa Trap einschieben

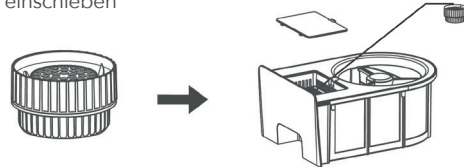

DER LOCKSTOFF

Der in Frankreich von Favex entwickelte Lockstoff verbessert die Wirkung Ihrer Falle. Denn er ist dem menschlichen Körpergeruch nachempfunden und zieht somit Stechmücken an, die dann in die Falle gesaugt werden. So profitieren Sie **3 Monate** lang von einem besseren Schutz.

Spritzen für den 3-monatigen Gebrauch finden Sie in bestimmten Verkaufsstellen oder direkt auf unserer Website Favex.

VIII. ANWEISUNGEN ZU GEBRAUCH UND INBETRIEBNAHME

- Stellen Sie Ihre Hexa Trap auf einem ebenen Untergrund und mit einem Mindestabstand von 6 bis 12 Metern zum zu schützenden Bereich auf. Das Gerät nicht neigen.
- Schließen Sie das Netzkabel an. Sobald die Stromversorgung hergestellt ist, ertönt ein Piepton.
- Drücken Sie die ON/OFF-Taste, die Betriebsanzeige leuchtet nun grün und das Gebläse beginnt sich zu drehen. Wir empfehlen Ihnen, Ihre Hexa Trap rund um die Uhr zu betreiben, um deren Wirksamkeit zu verbessern und die Stechmückenpopulation stärker zu reduzieren.
- Programmiermodus (für den Saisonbeginn zu verwenden, siehe Punkt „WANN?“ auf der nächsten Seite). Bei laufendem Gerät die Taste „Programmation“ drücken, um die gewünschte Zyklusdauer einzustellen (4/6/12 Stunden). Ein Beispiel: Wenn Sie um 17 Uhr eine Zyklusdauer von 4 Stunden einstellen, schaltet sich das Gerät automatisch um 21 Uhr ab. Am nächsten Tag schaltet sich das Gerät automatisch um 17 Uhr ein und um 21 Uhr wieder ab, und dies an allen nachfolgenden Tagen, sofern Sie die Zyklusdauer nicht ändern.

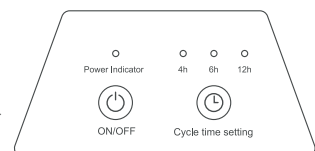
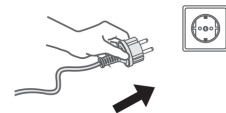
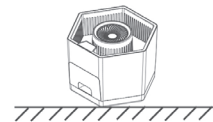

IX. AUFSTELLEN IHRER HEXA TRAP

Von Frühjahr bis Herbst muss die Hexa Trap im Freien aufgestellt werden, bei einer mittleren Temperatur von $>15^{\circ}\text{C}$. Stellen Sie sie an einem schattigen, vor starkem Wind und starkem Regen geschützten Ort und in einer feuchten Umgebung auf, wo die Stechmücken ihre Brutstätten haben und sich ausruhen.



IM FREIEN, AUF DEM BODEN UND AUF EINER EBENEN FLÄCHE AUFSTELLEN



DIREKTE SONNENEINSTRÄHLUNG VERMEIDEN



VOR WIND UND STARKEM REGEN SCHÜTZEN



IN EINER FEUCHTEN UMGEBUNG UND IN DER NÄHE DER VEGETATION AUFSTELLEN



EINEN FREIRAUM VON 50 CM ÜBER DER FALLE BEWAHREN



6 BIS 12 M ABSTAND ZUM ZU SCHÜTZENDEN BEREICH.

WANN?

Die Mückenfalle kann betrieben werden, sobald die mittlere Temperatur über 15°C liegt, dann werden die adulten Stechmücken aktiv. Ziel ist es, die Stechmücken einzufangen, bevor diese die Gelegenheit haben, Eier abzulegen und sich zu vermehren. Für den Saisonbeginn, wenn die Stechmückenpopulation noch nicht sehr groß ist, oder für ungünstige Wetterbedingungen ist ein spezieller Programmiermodus verfügbar. Wir empfehlen Ihnen allerdings, das Programmieren in der Hochsaison einzuschränken und die Falle im Dauerbetrieb laufen zu lassen.

WO?

Stellen Sie das Gerät zur Vermeidung von Mückenstichen in den am stärksten mückengefährdeten Bereichen auf, mit einem Mindestabstand von **6 bis 12 Metern zu der zu schützenden Zone**.

BESTE AUFSTELLORTE

1. Tagsüber ruhen sich die Stechmücken an kühlen und geschützten Orten wie zum Beispiel Blättern, Hecken und Büschen aus. Von dort brechen sie zur Jagd auf. Wenn Sie die Mückenfalle in diesen Bereichen aufstellen, können Sie dies schon bevor Sie gestochen werden einfangen. Ruhezonen für Stechmücken können auch sehr feuchte Orte sein, wie zum Beispiel Brunnen, Kanalisationen, Keller usw.
2. Auch Holzstapel sind ein beliebtes Versteck für Stechmücken. Große Pflanzen und Sträucher bieten ihnen üblicherweise Platz und Unterschlupf. Wenn diese ausreichend belüftet sind und über eine gute Sichtbarkeit verfügen, ist dies ein idealer Ort.
3. Um die Stechmücken anzulocken, muss der gesamte obere Teil der Mückenfalle sichtbar sein. Aus diesem Grund die Mückenfalle nicht in einer dicht mit Sträuchern bewachsenen Zone oder hohem Gras aufstellen. Achten Sie darauf, dass immer mindestens 50 cm Platz über der Falle bleiben.



X. EINSCHRÄNKUNG DER VERMEHRUNG VON STECHMÜCKEN

Grenzen Sie soweit möglich die Brutstätten ein! Stechmücken legen ihre Eier in stehendem Wasser ab. Leeren Sie daher Ihre Regentonnen oder decken sie diese vollständig ab, entfernen Sie alte Reifen, leere Blumentöpfe, Eimer sowie alle sonstigen Behälter und halten Sie die Dachrinnen immer sauber und in gutem Zustand. Bei nicht zu vermeidenden Brutstätten kann das Aufstellen von Mückenfallen eine Lösung sein. Achten Sie jedoch darauf, diese an einem vor Sonne und Wind geschützten Ort aufzustellen! Setzen Sie unser Larvizid ein, um die Ausbreitung von Larven zu begrenzen.

XI. WARTUNG

1. Warten Sie die Falle regelmäßig, halten Sie sie sauber und ziehen Sie den Netzstecker vor jeder Reinigung oder Wartung, um Stromschläge zu vermeiden.
2. Wenn Sie die Falle zu Wartungszwecken bewegen, schalten Sie sie zuvor aus und ziehen Sie den Netzstecker.
3. Verwenden Sie zur Reinigung der Mückenfalle keine scheuernden, scharfen oder entflammenden Reinigungsmittel (wie z. B. Bleichmittel oder Alkohol).
4. Bei häufigem Betrieb wird empfohlen, die Geräteteile ein Mal pro Woche zu reinigen.
5. Werden Geräteteile über einen längeren Zeitraum nicht benutzt, reinigen und trocknen Sie diese. Vermeiden Sie das Aufstellen an einem heißen Ort, einem feuchten Ort, in direktem Sonnenlicht und/oder einem staubigen Ort.
6. Im Falle einer Beschädigung des Netzkabels oder des Gebläses wenden Sie sich für deren Austausch an einen Fachhändler, um jedes Risiko auszuschließen.
7. Es wird empfohlen, das Gerät unter Beachtung der Anweisungen zu betreiben. Um einen ordnungsgemäßen Betrieb der Falle zu gewährleisten, verwenden Sie ausschließlich das vom Hersteller vertriebene Spezialzubehör.
8. Es wird empfohlen, den Korb mit Wasser zu reinigen, um ein Verstopfen zu vermeiden.

XII. GARANTIE

VORAUSSETZUNGEN FÜR DIE GARANTIE

Wir geben auf unsere Produkte 2 Jahre Garantie einschließlich von Material- und Arbeitskosten ab Kaufdatum.

Bitte wenden Sie sich an unseren Kundendienst, um Informationen zum Vorgehen im Garantiefall zu erhalten

Hexatrapservice@favex.fr

AUSGESCHLOSSEN VON DER GARANTIE SIND

- › Der Austausch von Verschleißteilen und dem äußeren Erscheinungsbild dienlichen Teilen, die nicht für den ordnungsgemäßen Betrieb des Geräts notwendig sind, es sei denn, diese Schäden treten als Folge eines im Vertrag garantierten Ereignisses auf
 - › Außenteile: Firnis, Email, Lack, Farbe
 - › Schläge, Stöße, Kratzer, Unfälle oder Oxidation
 - › Fehler bei Anschluss oder Inbetriebnahme, Schäden, die verursacht wurden durch: vorsätzliche Handlungen oder eine äußere Ursache (Stoß, Sturz, Diebstahl, Sabotage)
 - › eine mit den Vorschriften des Herstellers nicht konforme Energiequelle, Verwendung oder Installation
 - › Blitzschlag, Brand, Wasserschäden, Klimaschwankungen, oder alle Risiken, die durch eine Hausratsversicherung abgedeckt sind
 - › Zweckentfremdung, Bedienungsfehler
 - › Durch Feuchtigkeit bedingte Korrosion oder Oxidation, es sei denn, besagte Schäden sind Folgen eines im Vertrag abgedeckten Ereignisses
- › les dommages engageant la › Schäden, die durch Dritte verursacht wurden oder Folge eines vorsätzlichen oder grob fahrlässigen Verschuldens sind
 - › Kosten für die Wartung sowie die Reparatur von Schäden, die auf eine mangelhafte Instandhaltung, eine unsachgemäße, den FAVEX Vorgaben zuwiderlaufende Verwendung oder Installation zurückzuführen sind
 - › Arbeitskosten für nicht in diesem Vertrag abgedeckte Teile

GESETZLICHE GARANTIE

Über die spezifischen Garantien hinaus haben die Kunden für alle Produkte Anspruch auf das gesetzliche Gewährleistungsrecht gemäß der Artikel L. 211-4 ff. des französischen Verbraucherschutzgesetzes (nur für Kunden, die auch gleichzeitig Verbraucher sind), sowie auf die Garantie für versteckte Mängel gemäß den Artikeln 1641 bis 1648 des französischen Zivilgesetzbuches. Auf Grundlage dieser Garantie kann der Kunde zwischen der Erstattung des Kaufpreises gegen Rückgabe des Produkts oder der teilweisen Erstattung des Kaufpreises ohne Rückgabe des Produkts wählen.

KUNDENDIENST AUSSERHALB DER GARANTIE

Favex verpflichtet sich, Ersatzteile für diese Produkte mindestens 5 Jahre lang ab Kaufdatum bereitzuhalten. Der Austausch mancher Teile muss durch eine Fachkraft mit dem dafür notwendigen Knowhow durchgeführt werden, um den Betrieb des Geräts und dessen Sicherheit sowie die Sicherheit der Gerätenutzer zu gewährleisten. Aus diesem Grund empfiehlt FAVEX, diese Teile (siehe Warnhinweise, die insbesondere auf dem Bestell-/ Lieferschein der betroffenen Teile aufgeführt sind) durch einen professionellen Dienstleister installieren zu lassen. Auf Anfrage des Kunden bietet sie zu diesem Zweck an, diese Leistung durch seine Mitarbeiter selbst auszuführen. Die vom Hersteller gesicherten Teile sowie jegliche vom Nutzer ohne die Zustimmung des Herstellers durchgeführte Veränderung am Gerät können eine große Gefahr darstellen und sind deshalb ausdrücklich untersagt. In diesem Fall erlischt die Garantie mit sofortiger Wirkung. Bei Fragen aller Art zur Montage oder Inbetriebnahme dieses Geräts wenden Sie sich bitte an Ihren Fachhändler.

IX. AUSPACKEN UND ENTSORGUNG

Ihr Produkt muss sorgfältig ausgepackt und vorsichtig behandelt werden, um jedes Risiko der Verformung oder von Stößen auszuschließen.

Stellen Sie sicher, dass sämtliche Kunststoffelemente vom Produkt entfernt wurden.

VERPACKUNGSMATERIAL

- › Der Verpackungskarton ist recycelbar.
- › Die mit den folgenden Symbolen gekennzeichneten Materialien sind recycelbar:

>PE< = Polyethylen; >PS< = Polystyrol;
>PP< = Polypropylen usw.

Dies bedeutet, dass sie recycelt werden können, indem sie über die entsprechenden Sammelcontainer entsorgt werden.

- › Alle weiteren Verpackungsmaterialien (Klebeband, Befestigungselement usw.) müssen über den Restmüll entsorgt werden. Am Ende der Lebensdauer des Geräts darf dieses nicht über den Haushaltsmüll ohne Mülltrennung entsorgt werden.
- › Als Endverbraucher kommt Ihnen eine wichtige Rolle bei der Wiederverwendung dem Recycling und bei allen anderen Arten der Verwertung dieses Elektro- und Elektronikgeräts zu. Rückgabemöglichkeiten und Sammelstellen werden Ihnen von den Kommunen (Wertstoffhöfe) und Fachhändlern zur Verfügung gestellt.
- › Sie sind verpflichtet, diese Ihnen zur Verfügung gestellten Angebote zur Abfalltrennung zu nutzen.

Bei Fragen jeglicher Art zur Montage oder Inbetriebnahme dieses Geräts :

Hexatrapservice@favex.fr



Points de collecte sur www.quefairedemesdechets.fr
Privilégiez la réparation ou le don de votre appareil !

GUÍA DE INSTALACIÓN Y USO

ESPAÑOL

Índice

I. INSTRUCCIONES DE SEGURIDAD Y USO	p. 3
II. INFORMACIONES TÉCNICAS.....	p. 4
III. DIAGRAMA ELÉCTRICO	p. 4
IV. VISTA DETALLADA	p. 5
V. CONTENIDO DE SU PAQUETE	p. 6
VI. ADVERTENCIAS DE SEGURIDAD.....	p. 6
VII. USO DEL ATRAYENTE FAVEX	p. 7
VIII. INSTRUCCIONES DE USO Y PUESTA EN MARCHA.....	p. 7
IX. COMO COLOCAR SU HEXA TRAP	p. 8
X. CONSEJOS PARA LIMITAR LA PROLIFERACIÓN DE MOSQUITOS	p. 8
XI. MANTENIMIENTO	p. 9
XII. GARANTÍA.....	p. 9
XIII. DESEMBALAJE Y RECICLAJE	p. 10

CONSEJOS IMPORTANTES PARA EL USO DEL HEXA TRAP

Su Hexa Trap **no es una aspiradora para mosquitos** que capturará todos los mosquitos de la zona en cuanto se encienda. Funcionará inmediatamente al encenderse, PERO sólo podrá capturar con bastante rapidez los mosquitos que se encuentren en las inmediaciones (en unas pocas horas). No garantizamos una eliminación del 100 % de los mosquitos presentes en la zona, más bien una reducción significativa y eficaz.



TENGA PACIENCIA

Las feromonas que libera el atrayente deben **dispersarse paulatinamente** en la zona durante unos días para atraer a los mosquitos más alejados.

Cuando los mosquitos se acercan del Hexa Trap, estos se arremolinan por encima del dispositivo, lo que es una muy buena señal de que la atracción está funcionando. Por ello, cuando se sitúen a unos 4-5 cm por encima del Hexa Trap, el ventilador los succionará y quedarán almacenados en el cajón/red donde se deshidratarán y morirán, habitualmente en un plazo de 24 horas.

La succión es relativamente débil, por lo que se limita solamente a los mosquitos y minimiza la captura de insectos más grandes.

Verá un **aumento gradual de mosquitos capturados** día tras día, seguido de una fase de disminución progresiva si se han capturado un gran número de hembras que no podrán reproducirse. Lo ideal es comenzar a utilizar el Hexa Trap en cuanto empiece la temporada y aparezcan los primeros mosquitos, para capturar el mayor número posible de hembras e impedir que se reproduzcan. Capturarlos durante los meses sin reproducción se traduce por menos mosquitos durante la temporada.

¡UBICACIÓN, UBICACIÓN, UBICACIÓN...!

Esta es la clave. **Es fundamental encontrar la ubicación más adecuada** para un funcionamiento correcto del Hexa Trap (véanse las recomendaciones en la guía de uso). En cuanto haya identificado una zona con una elevada población de mosquitos, coloque su Hexa Trap en dicha zona, **aproximadamente a una distancia entre 6 y 12 m de la zona que pretende proteger.**



En cuanto haya encontrado el lugar adecuado, coloque la trampa **en funcionamiento continuo durante unos 3 - 4 días**. Si no consigue buenos resultados, coloque la trampa en otro lugar durante 3-4 días hasta que encuentre el lugar ideal. El cajón/red tiene **una gran capacidad**. Medio centenar de mosquitos en su interior pueden parecer pocos dado su volumen, no obstante, preste atención y compruebe regularmente las capturas. **También debe tener en cuenta que un mosquito se desintegra al cabo de unos días**. Puede retirar el cajón/red aún cuando el dispositivo esté en funcionamiento para controlar las capturas. Para ello, deberá mantenerlo en posición horizontal para que los mosquitos vivos no salgan.

> Encontrará todos nuestros consejos detallados en la página 9

I. INSTRUCCIONES DE SEGURIDAD Y USO

- › SU USO ES EXCLUSIVAMENTE EXTERIOR.
- › LEA LAS INSTRUCCIONES ANTES DE UTILIZAR EL DISPOSITIVO.
- › CONSERVE ESTA GUÍA PARA FUTURAS CONSULTAS.
- › MANTENGA EL DISPOSITIVO FUERA DEL ALCANCE DE LOS NIÑOS. LOS NIÑOS O CUALQUIER PERSONA CON DISCAPACIDAD VISUAL, FÍSICA O MENTAL NO DEBEN UTILIZAR ESTE DISPOSITIVO SIN LA PRESENCIA DE UN ADULTO RESPONSABLE DE SU SEGURIDAD.
- › EXISTE UN RIESGO DE DESCARGA ELÉCTRICA AL APUNTAR EL DISPOSITIVO CON UNA MANGUERA DE AGUA. MANTENGA SECA LA FUENTE DE ALIMENTACIÓN Y EVITE DAÑAR EL CABLE ELÉCTRICO.



ATENCIÓN

LEA ATENTAMENTE ESTA GUÍA DE USO PARA EVITAR CUALQUIER RIESGO POR DESCARGA ELÉCTRICA, CORTOCIRCUITO, RIESGO DE INCENDIO O DAÑOS AL DISPOSITIVO.

1. Mantenga el aparato fuera del alcance de los niños. Los niños o cualquier persona con discapacidad visual, física o mental no deben utilizar este dispositivo sin la presencia de un adulto responsable de su seguridad.
2. Mantenga el atrayente fuera del alcance de los niños para evitar que lo ingieran.
3. Nunca altere, modifique o intente reparar el aparato, el cableado eléctrico o cualquier otro componente usted mismo. Las reparaciones deben ser realizadas por un profesional.
4. Podrán utilizar este dispositivo cualquier menor de 8 años o personas con capacidades físicas, sensoriales o mentales disminuidas o con falta de experiencia o conocimientos, si están debidamente supervisadas o si han recibido instrucciones sobre cómo utilizar el dispositivo de forma segura y si se han comprendido los riesgos que conlleva. Los niños no deben jugar con el dispositivo. Los niños no deben realizar la limpieza o mantenimiento del dispositivo sin supervisión.
5. Asegúrese de que el dispositivo esté enchufado a una toma de corriente con el voltaje correcto y que cumpla con la clasificación IP requerida para su uso exterior. La tensión debe ser de 220-240V ~ - 50/60Hz - 10A
6. Realice el mantenimiento del dispositivo de manera regular, manténgalo limpio y desenchúfelo antes de limpiarlo para evitar descargas eléctricas.
7. No utilice productos de limpieza abrasivos, corrosivos o inflamables (como la lejía o el alcohol) para limpiar el dispositivo.
8. Le recomendamos que limpie el cajón/red únicamente con agua. Después, séquelo correctamente.
9. No introduzca nunca los dedos ni objetos extraños en las entradas de aire del aparato.
10. Apague siempre el dispositivo y desenchúfelo de la red eléctrica si tiene que moverlo.
11. Evite bloquear el ventilador, de lo contrario el dispositivo entrará en modo de espera.
12. Mantenga el dispositivo alejado de cualquier fuente de agua y humedad.

13. Si el cable del dispositivo está dañado, debe ser reemplazado por el fabricante, su servicio técnico o por personas con una cualificación similar con el fin de evitar cualquier situación de peligro.
14. Para un uso frecuente, se recomienda limpiar los componentes al menos una vez a la semana.
15. En caso de que los componentes permanezcan inactivos durante un largo período de tiempo, deberá limpiarlos y secarlos. Evite colocar el dispositivo en lugares expuestos a una temperatura elevada, con un alto nivel de humedad, a la luz directa del sol y en lugares donde haya mucho polvo.
16. Le recomendamos que utilice el dispositivo de conformidad con las instrucciones de esta guía de uso. Para garantizar el correcto funcionamiento del dispositivo, utilice únicamente los accesorios especiales suministrados por el fabricante.



Red llena



Receptáculo atrayente

II. INFORMACIONES TÉCNICAS

- › **MODELO:** Hexa Trap (GM975)
- › **VOLTAJE:** 12 V
- › **POTENCIA:** 3 W
- › **SUPERFICIE PROTEGIDA:** 300 m²
- › **PROTECCIÓN:** Dispositivo IPX4; Transformador IP68
- › **FRECUENCIA:** 50/60 Hz



III. DIAGRAMA ELÉCTRICO

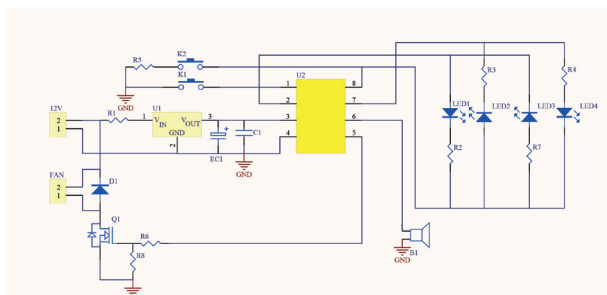

Cable de alimentación

IV. VISTA DETALLADA

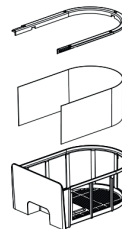
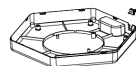
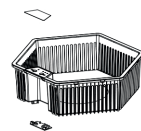
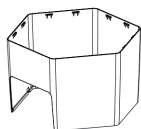
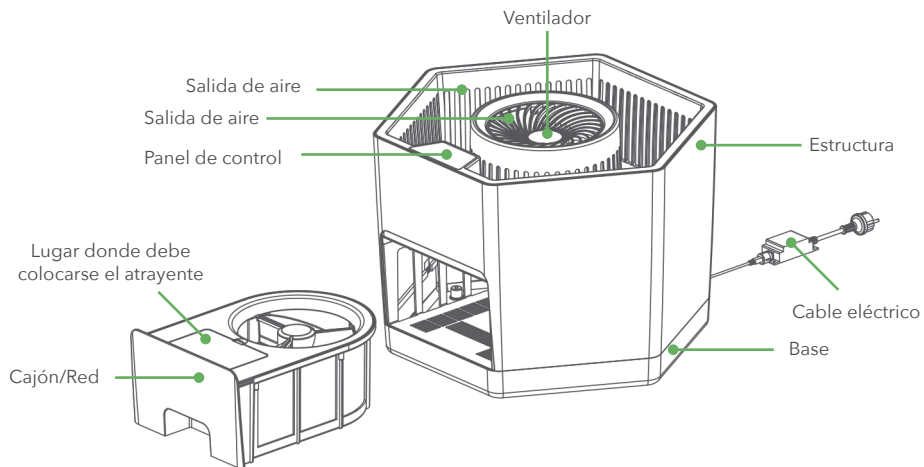

V. CONTENIDO DE SU PAQUETE

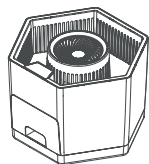

Trampa X1

+

Receptáculo
atrayente X1

+

Atrayente para
3 meses de
protección X1

+



Guía de uso X1

VI. ADVERTENCIAS DE SEGURIDAD

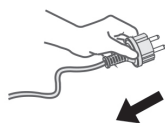

Desconecte siempre el suministro eléctrico antes de proceder a su limpieza, mantenimiento o reparación.

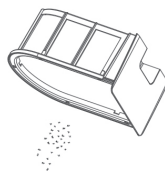

Vacíe el cajón al menos una vez a la semana.

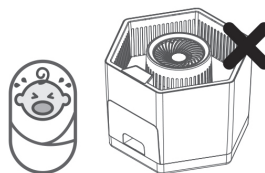

Mantenga el dispositivo fuera del alcance de los niños.

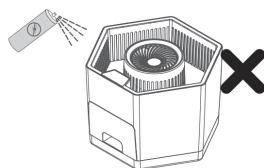

No pulverice pesticidas sobre el dispositivo.

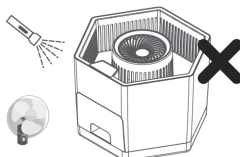

Evite fuentes de luz cerca del dispositivo, como lámparas fluorescentes, y evite los vientos fuertes.

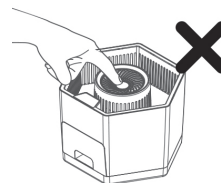

Está prohibido introducir los dedos u objetos de metal en los orificios de entrada de aire.

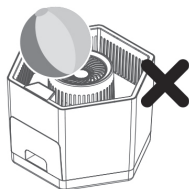

Mantenga siempre libres las zonas de entrada y de salida de aire. Limpie estas zonas con regularidad.

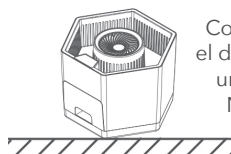

Coloque siempre el dispositivo sobre un suelo plano. No lo incline.

VII. USO DEL ATRAYENTE MASTER TRAP

1. Desenrosque el tapón perforado del recipiente girándolo en sentido contrario a las agujas del reloj.



2. Introduzca una dosis (utilice el anillo desenroscable para ajustar la dosis de 10 gramos). Cierre nuevamente el tapón.



3. A continuación, abra la trampilla superior del cajón/red, coloque el recipiente con el tapón perforado hacia arriba, y cierre nuevamente la trampilla para evitar que los mosquitos puedan salir. De seguido, coloque el cajón/red en el Hexa Trap

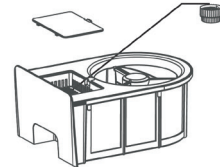

EL ATRAYENTE

El atrayente desarrollado en Francia por Favex aumenta la eficacia de su trampa al imitar el olor corporal humano para engañar a los mosquitos, atraerlos y succionarlos, proporcionándole protección durante **3 meses**.

Podrá adquirir jeringas para un uso durante 3 meses en determinados puntos de venta o directamente en nuestro sitio Web Favex.

VIII. INSTRUCCIONES DE USO Y PUESTA EN MARCHA

1. Coloque su Hexa Trap en el suelo, sobre una superficie plana, aproximadamente a una distancia entre 6 y 12 metros de la zona que pretende proteger. Es preciso no inclinarlo.
2. Conecte el cable eléctrico. Una vez hecho, sonará un pitido.
3. Pulse el botón ON/OFF, la luz de encendido se pondrá en verde y el ventilador comenzará a funcionar. Le recomendamos que deje su Hexa Trap en servicio las 24 horas del día para aumentar su eficacia y la captura de mosquitos.
4. Modo de programación (para inicio de temporada, véase «¿CUÁNDO?» en la siguiente página).
5. Cuando el dispositivo esté en funcionamiento, pulse el botón «programación» para seleccionar el ajuste de tiempo 4/6/12 horas. Por ejemplo, si programa un ciclo de 4h a las 17h, el dispositivo se apagará automáticamente a las 21h y al día siguiente se encenderá nuevamente a las 17h y se apagará a las 21h todos los días si no modifica el ajuste de tiempo.

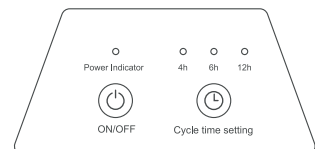
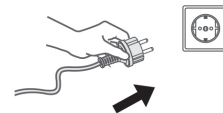
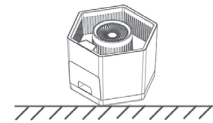

IX. COMO COLOCAR SU HEXA TRAP

De primavera a otoño, el Hexa Trap debe colocarse en el exterior, donde la temperatura media sea de $>15^{\circ}\text{C}$. Deberá colocarlo lejos de la luz del sol, de fuertes vientos y de lluvias torrenciales. Coloque la trampa en un lugar húmedo donde los mosquitos necesitan poner sus huevos y descansar.



COLOQUE EL DISPOSITIVO EN EL SUELO, SOBRE UNA SUPERFICIE PLANA EN EL EXTERIOR



EVITE LA EXPOSICIÓN DIRECTA AL SOL



AL RESGUARDO DEL VIENTO Y DE LAS FUERTES LLUVIAS



COLOQUE EL DISPOSITIVO EN UNA ZONA HÚMEDA Y CERCA DE LA VEGETACIÓN

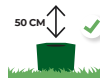

MANTENGA UN ESPACIO LIBRE DE 50 CM POR ENCIMA DE LA TRAMPA

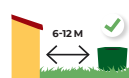

ENTRE 6 Y 12 M DE LA ZONA QUE DESEA PROTEGER

¿CUÁNDO?

a trampa para mosquitos podrá utilizarse cuando la temperatura media supere los 15°C , momento en que los mosquitos adultos se vuelven activos. El objetivo es capturar al mosquito antes de que tenga la oportunidad de poner huevos y reproducirse. Dispone de un modo de programación, para principio de la temporada, cuando la población de mosquitos no es elevada o cuando las condiciones meteorológicas son desfavorables. No obstante, le recomendamos que restrinja la programación al momento álgido de la temporada y mantenga la trampa en funcionamiento las 24 horas del día.

¿DÓNDE?

Antes de que le piquen, coloque el dispositivo en las zonas más sensibles a los mosquitos, a una distancia mínima de **6 y 12 metros de la zona que desea proteger.**

LAS MEJORES UBICACIONES

1. Durante el día, los mosquitos descansan en lugares frescos y resguardados, como hojas, setos y arbustos. Los mosquitos siempre empiezan su caza desde estas zonas. Al colocar trampas para mosquitos en estas zonas, podrá atraparlos antes de que le piquen. Otros lugares donde descansan los mosquitos pueden ser lugares con alta humedad, como pozos, desagües, sótanos, etc.
2. También les gustan los montones de madera, donde pueden esconderse fácilmente. Las plantas y arbustos grandes suelen ofrecer un espacio vacío y protegido. Si hay suficiente espacio de ventilación y visibilidad, el lugar es ideal.
3. Para atraer a los mosquitos, debe mantener visible la parte superior de la trampa. Por lo tanto, no coloque la trampa para mosquitos en una zona con arbustos densos o hierba alta. Mantenga un espacio libre de al menos 0,5 m encima de la trampa.



X. LIMITAR LA PROLIFERACIÓN DE MOSQUITOS

Limite al máximo las zonas de reproducción. Los mosquitos ponen sus huevos en agua estancada. Por lo tanto, asegúrese de vaciar o cubrir totalmente los depósitos de agua de lluvia, retirar los neumáticos viejos, las macetas vacías, los cubos y demás recipientes. Mantenga los canalones limpios y en buen estado en todo momento. Si no se pueden evitar estos lugares de cría, colocar una trampa para mosquitos cerca puede resultar muy útil. Asegúrese de elegir un lugar alejado del sol y del viento. También puede utilizar nuestro larvicida para reducir la proliferación de las larvas.

XI. MANTENIMIENTO

1. Realice un mantenimiento regular de la trampa para mantenerla limpia. Desconéctela de la corriente eléctrica antes de proceder con su limpieza y mantenimiento para evitar descargas eléctricas.
2. Si necesita mover la trampa para realizar tareas de mantenimiento, apáguela y desenchúfela primero.
3. No utilice productos de limpieza abrasivos, corrosivos o inflamables (como la lejía o el alcohol) para limpiar la trampa.
4. Para un uso frecuente, se recomienda limpiar los componentes al menos una vez a la semana.
5. En caso de que los componentes permanezcan inactivos durante un largo período de tiempo, deberá limpiarlos y secarlos. Evite colocar el dispositivo en lugares expuestos a una temperatura elevada, con un alto nivel de humedad, a la luz directa del sol y en lugares donde haya mucho polvo.
6. Si el cable eléctrico o el ventilador están dañados, evite cualquier riesgo. Hágalos sustituir por un profesional.
7. Le recomendamos que utilice la trampa de conformidad con las instrucciones de uso. Para garantizar un correcto funcionamiento de la trampa, utilice únicamente los accesorios especiales suministrados por el fabricante.
8. Recomendamos limpiar el cajón con agua para evitar bloqueos.

XII. GARANTÍA

CONDICIONES DE APLICACIÓN DE LA GARANTÍA

Nuestros productos tienen una garantía de 2 años en piezas y mano de obra a partir de la fecha de compra.

Puede ponerse en contacto con nuestro servicio de atención al cliente para conocer la forma de proceder

Hexatrapservice@favex.fr

NO ESTÁN CUBIERTOS POR LA GARANTÍA

- › la sustitución de piezas de repuesto y estéticas que no interfieran en el correcto funcionamiento del dispositivo, a menos que dichos daños sean consecuencia de un evento cubierto por este contrato;
 - › las partes exteriores: barniz, esmalte, laca, pintura;
 - › los golpes, los arañazos, los accidentes o la oxidación;
 - › los errores de conexión a la corriente eléctrica o la puesta en servicio causados por: actos malintencionados o causas externas al dispositivo (golpes, caídas, robo, sabotaje);
 - › el uso de energía, uso del dispositivo o instalación no conforme con las instrucciones del fabricante;
 - › los rayos, incendios, daños por agua, cambios climáticos o cualquier riesgo cubierto por el seguro de hogar a todo riesgo;
 - › el mal uso o errores de manipulación;
 - › la humedad que cause corrosión u oxidación, a menos que dichos daños sean consecuencia de un suceso cubierto por este contrato.
- › los daños de los que sea responsable un tercero o que sean consecuencia de dolo o fraude;
 - › los gastos de mantenimiento y reparación de los daños derivados de un mal mantenimiento, uso o instalación no conforme con las instrucciones de FAVEX;
 - › la mano de obra para piezas no cubiertas por este contrato;

GARANTIES LÉGALES

Además de las garantías particulares, los Clientes disponen, sobre todos los Productos, de una garantía legal de conformidad con los artículos L. 211-4 y siguientes del Código de Consumo francés únicamente para los Clientes Consumidores, y de la garantía contra los vicios ocultos en aplicación de los artículos 1641 a 1648 del Código Civil francés. Gracias a esta garantía, cualquier Cliente que demuestre la existencia de un vicio oculto podrá obtener, a su elección, el reembolso del precio previa devolución del Producto o el reembolso de sólo una parte del precio sin devolución del Producto.

SAV HORS GARANTIE

Favex s'engage à tenir en stock minimum 5 ans les pièces détachées de ces produits à partir de la date d'achat. Le remplacement de certaines pièces nécessite le savoir-faire d'un professionnel pour garantir non seulement le fonctionnement de l'appareil mais également, sa sécurité et celle de ses utilisateurs. Par conséquent, FAVEX recommande à ses clients de faire installer ces pièces (mise en garde figurant notamment sur le bon de commande / livraison de chacune des pièces concernées) par un prestataire professionnel. Elle propose à cet effet, à la demande du client, d'assurer elle-même cette prestation par son personnel. Les parties protégées par le fabricant, ainsi que toutes transformations de l'appareil par son utilisateur, sans accord du fabricant ou de son mandataire pourraient s'avérer très dangereuses et entraîneraient la suspension immédiate de la garantie et sont strictement interdites. En cas de moindre doute sur le montage ou la mise en service de cet appareil, appelez votre revendeur.

IX. SERVICIO TÉCNICO FUERA DE GARANTÍA

Su producto debe desembalarse y manipularse con cuidado, para evitar cualquier riesgo de deformación o choque. Asegúrese de que los elementos de plástico no entren en contacto con el producto.

MATERIALES DE EMBALAJE

- › El cartón del envase es reciclable.
- › Los materiales marcados con el símbolo son reciclables:
 - >PE< = polietileno; >PS< = poliestireno ;
 - >PP< = polipropileno; ...

Esto significa que pueden reciclarse depositándolos en los contenedores de recogida adecuados.

- › Les autres éléments d'emballage (adhésif, Los demás materiales de embalaje (adhesivo, cierres, etc.) deben eliminarse con la basura doméstica. Al final de su vida útil, este dispositivo no deberá desecharse con los residuos urbanos no clasificados.
- › Como consumidor final, usted desempeña un papel fundamental en la reutilización y el reciclaje, así como en otras formas de recuperación de este dispositivo eléctrico y electrónico. Las autoridades locales (centros de recogida de residuos) y los distribuidores disponen de sistemas de recogida y recuperación.
- › Está obligado a utilizar los sistemas de recogida selectiva de que disponga.

Si tiene cualquier duda sobre el montaje o la puesta en marcha de este dispositivo :

Hexatrapservice@favex.fr



Points de collecte sur www.quefairedemesdechets.fr
Privilégiez la réparation ou le don de votre appareil !

MANUALE DI INSTALLAZIONE E ISTRUZIONI PER L'USO

ITALIANO

Indice

I. ISTRUZIONI DI SICUREZZA E PER L'USO	p. 3
II. INFORMAZIONI TECNICHE.....	p. 4
III. SCHEMA ELETTRICO.....	p. 4
IV. ESPLOSO	p. 5
V. CONTENUTO DELLA CONFEZIONE	p. 6
VI. AVVERTENZE DI SICUREZZA	p. 6
VII. USO DELL'ATTRATTIVO FAVEX	p. 7
VIII. ISTRUZIONI PER L'USO E L'AVVIO	p. 7
IX. COME POSIZIONARE HEXA TRAP	p. 8
X. CONSIGLI PER LIMITARE LA PROLIFERAZIONE DELLE ZANZARE	p. 8
XI. MANUTENZIONE	p. 9
XII. GARANZIA.....	p. 9
XIII. DISIMBALLAGGIO E SMALTIMENTO	p. 10

CONSIGLI IMPORTANTI PER L'USO DI HEXA TRAP

Hexa Trap **non è una trappola per zanzare ad aspirazione** che cattura, fin dall'accensione, le zanzare presenti nell'area. Funziona subito dopo l'accensione MA soltanto le zanzare presenti nelle vicinanze potranno essere catturate in tempi piuttosto rapidi (nel giro di qualche ora). Non garantiamo l'eliminazione totale delle zanzare presenti nell'area, ma una loro riduzione significativa ed efficace.



BISOGNA AVERE PAZIENZA

I **feromoni rilasciati dall'attrattivo devono disperdersi progressivamente** nell'area per qualche giorno per attirare le zanzare più lontane.

Quando le zanzare giungono nei pressi di Hexa Trap, si mettono a volteggiare sopra di essa: questo è un segno molto positivo perché indica che l'agente attrattivo funziona. Poi, quando scendono a circa 4-5 cm dalla parte superiore di Hexa Trap, vengono aspirate dal ventilatore e convogliate verso il cassetto di raccolta in cui si disidratano e muoiono, di norma nel giro di 24 ore.

La potenza di aspirazione è relativamente bassa per mirare soltanto alle zanzare e limitare l'aspirazione di insetti più grandi.

Con il passare dei giorni, verrà constatato un **aumento progressivo delle catture**, seguito da una fase decrescente se sono state catturate molte femmine che non si sono riprodotte. Hexa Trap va messa in funzione fin dall'inizio della stagione e alla comparsa delle prime zanzare per catturare il maggior numero di femmine ed evitare così che si riproducano. Un minore riproduzione significa meno zanzare durante la stagione.

SCEGLIERE IL POSTO GIUSTO

Questo è il punto cruciale: **è fondamentale trovare il posto più adatto** al funzionamento di Hexa Trap (si vedano le raccomandazioni contenute nel presente manuale). Se è già stata individuata un'area con una forte presenza di zanzare, iniziare collocando Hexa Trap in quest'area **a circa 6-12 metri dall'area da proteggere**.



Una volta trovato un posto adatto, **lasciar funzionare continuamente la trappola per 3-4 giorni**. Se i risultati sono scarsi, provare a spostare la trappola in un altro posto lasciandola in funzione per 3-4 giorni fino a trovare la posizione ideale. Il cassetto di raccolta ha una **grande capacità**, una cinquantina di zanzare può sembrare poco in confronto al volume, tenerlo a mente quando si controllano regolarmente le catture. **Bisogna anche sapere che una zanzara si decompone dopo qualche giorno**. È possibile aprire il cassetto di raccolta quando l'apparecchio è in funzione per controllare le catture, tenerlo in orizzontale per evitare che le zanzare ancora vive possano fuggire.

> I nostri consigli dettagliati sono a pag. 9

I. ISTRUZIONI DI SICUREZZA E PER L'USO

- › DA USARE SOLO ALL'ESTERNO DEI LOCALI.
- › LEGGERE LE ISTRUZIONI PRIMA DI USARE L'APPARECCHIO.
- › CONSERVARE IL MANUALE PER EVENTUALI NECESSITÀ.
- › TENERE L'APPARECCHIO FUORI DALLA PORTATA DEI BAMBINI. I BAMBINI O LE PERSONE CON DISABILITÀ VISIVE, FISICHE O MENTALI NON DEVONO UTILIZZARE QUESTO APPARECCHIO SENZA LA PRESENZA DI UN ADULTO RESPONSABILE DELLA LORO SICUREZZA.
- › SE L'ACQUA DI UN TUBO DA GIARDINO VIENE INDIRIZZATA VERSO L'APPARECCHIO, SUSSISTE IL RISCHIO DI SCOSSE ELETTRICHE; MANTENERE ASCIUTTA LA PRESA DI CORRENTE ED EVITARE DI DANNEGGIARE IL CAVO ELETTRICO.



ATTENZIONE

SI PREGA DI LEGGERE ATTENTAMENTE IL PRESENTE MANUALE DI ISTRUZIONI PER EVITARE RISCHI DI ELETTROCUZIONE, CORTOCIRCUITO, DI INCENDIO O DI DANNI ALL'APPARECCHIO.

1. Tenere l'apparecchio fuori dalla portata dei bambini. I bambini o le persone con disabilità visive, fisiche o mentali non devono utilizzare questo apparecchio senza la presenza di un adulto responsabile della loro sicurezza.
2. Tenere l'attrattivo fuori dalla portata dei bambini per evitare che lo ingeriscano.
3. Non alterare, modificare o tentare di riparare da soli l'apparecchio, il cavo elettrico o qualsiasi altro componente. Le riparazioni deve essere effettuate da un professionista qualificato.
4. Questo apparecchio può essere usato da bambini a partire dagli 8 anni e da persone con ridotte capacità fisiche, sensoriali o mentali o prive di esperienza o di conoscenze, se sono correttamente sorvegliate o se istruzioni relative all'uso dell'apparecchio in tutta sicurezza gli sono state impartite e se i rischi connessi sono stati compresi. I bambini non devono giocare con l'apparecchio. La pulizia e la manutenzione a cura dell'utilizzatore non devono essere effettuate da bambini lasciati senza sorveglianza.
5. Assicurarsi che l'apparecchio sia collegato a una presa elettrica della tensione corretta, che soddisfi l'indice IP richiesto per l'uso in ambienti esterni. La tensione deve essere di 220-240 V ~ - 50/60 Hz - 10 A.
6. Effettuare regolarmente la manutenzione dell'apparecchio, tenerlo pulito, scollegare la spina prima della pulizia o della manutenzione per evitare scosse elettriche.
7. Non usare detergenti abrasivi, corrosivi o infiammabili (come candeggina o alcol) per pulire l'apparecchio.
8. Si raccomanda di pulire il cassetto di raccolta solo con acqua e di asciugarlo bene.
9. Non inserire mai le dita o corpi estranei nelle prese d'aria dell'apparecchio.
10. Spegnerne sempre l'apparecchio e scollegare la presa elettrica se si deve spostarlo.
11. Evitare di bloccare il ventilatore, in questo caso l'apparecchio passa alla modalità standby.
12. Tenere l'apparecchio lontano dall'acqua e da fonti di umidità.

13. Se il cavo dell'apparecchio è danneggiato, deve essere sostituito dal fabbricante, dal suo servizio di assistenza tecnica o da persone analogamente qualificate, al fine di evitare pericoli.
14. In caso di uso frequente, si raccomanda di pulire i componenti una volta la settimana.
15. Se i componenti restano inattivi per un periodo prolungato, lavarli e asciugarli. Evitare di lasciarli in un luogo con temperatura e umidità elevate, alla luce diretta del sole e in presenza di grandi quantità di polvere.
16. Si raccomanda di far funzionare l'apparecchio conformemente alle istruzioni contenute nel presente manuale. Al fine di garantire il normale funzionamento dell'apparecchio, usare soltanto gli accessori speciali forniti dal fabbricante.



Cassetto pieno



Vaschetta per l'attrattivo

II. INFORMAZIONI TECNICHE

- > **VOLTAGGIO:** 12 V
- > **POTENZA:** 3 W
- > **AREA PROTETTA:** 300 m²
- > **PROTEZIONE:** Apparecchio IPX4; trasformatore IP68
- > **FREQUENZA:** 50/60 Hz



III. SCHEMA ELETTRICO

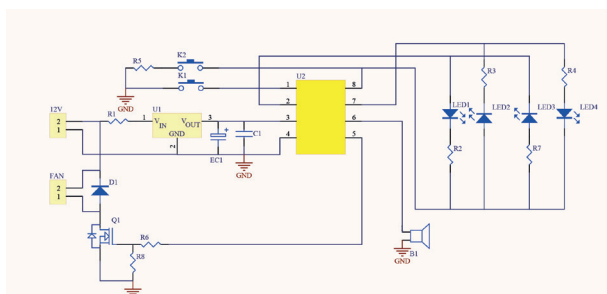

Cavo di alimentazione

IV. ESPLOSO

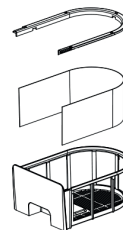
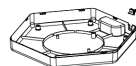
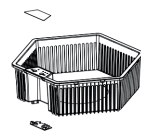
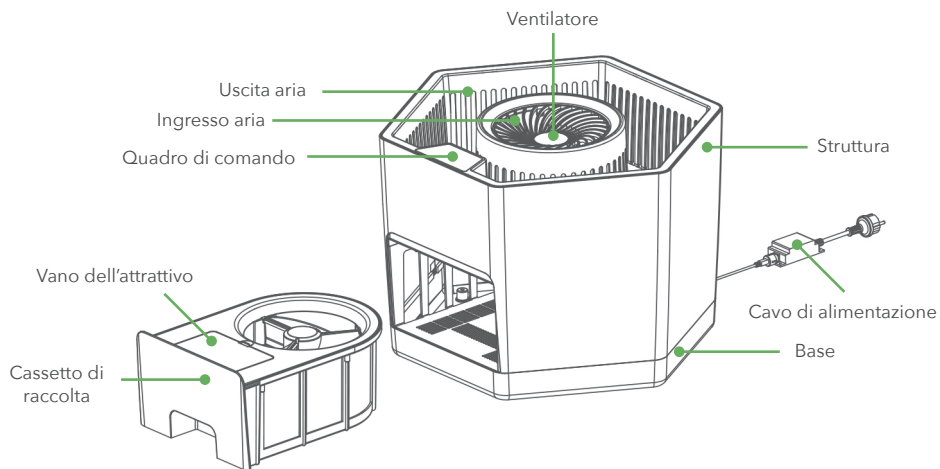

V. CONTENUTO DELLA CONFEZIONE

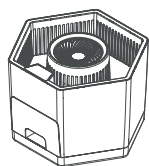

1 trappola

+

1 vaschetta
per l'attrattivo

+

1 siringa di attrattivo
per 3 mesi

+

1 Manuale di
istruzioni

VI. AVVERTENZE DI SICUREZZA

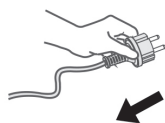

Scollegare sempre l'alimentazione elettrica prima di procedere alla pulizia, alla manutenzione o alle riparazioni.

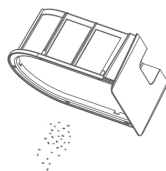

Svuotare il cassetto almeno una volta la settimana.

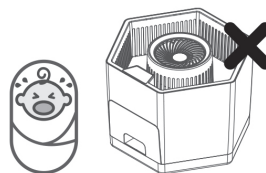

Tenere l'apparecchio fuori dalla portata dei bambini.

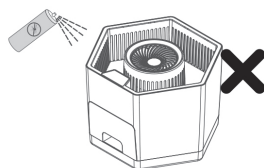

Non spruzzare pesticidi sull'apparecchio.

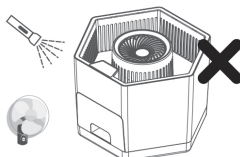

Evitare altre sorgenti luminose vicino all'apparecchio, come lampade fluorescenti, ed evitare forti correnti d'aria

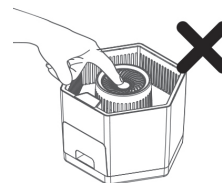

Non inserire le dita o oggetti metallici nelle aperture di ingresso dell'aria.

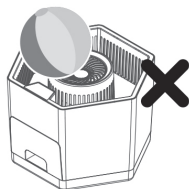

Lasciare sempre libere le zone di ingresso e di uscita dell'aria. Pulire regolarmente queste zone.

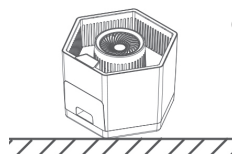

Collocare sempre l'apparecchio a terra su una superficie piana, non inclinarlo.

VII. USO DELL'ATTRATTIVO MASTER TRAP

1. Rimuovere il tappo forato del contenitore svitandolo in senso antiorario.



2. Introdurre una dose (usare l'anello svitabile per regolare una dose da 10 grammi) quindi richiudere il tappo.

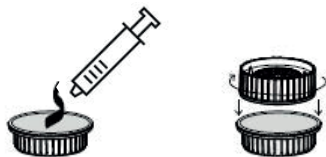

3. Aprire poi lo sportellino superiore del cassetto di raccolta, inserire il contenitore, con il tappo forato rivolto verso l'alto, chiudere bene lo sportellino per evitare che le zanzare possano scappare, quindi inserire il cassetto di raccolta in Hexa Trap.

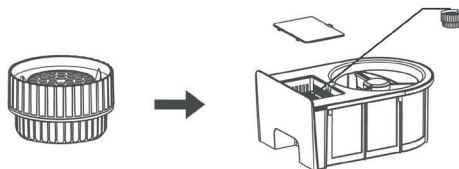

L'ATTRATTIVO

L'attrattivo, sviluppato in Francia da Favex, aumenta l'efficacia della trappola imitando l'odore corporeo umano per ingannare le zanzare, che saranno attratte e aspirate nella trappola per garantire una migliore protezione per **3 mesi**.

Le siringhe di attrattivo contenenti prodotto sufficiente per 3 mesi possono essere acquistate in determinati punti vendita o direttamente sul sito di Favex.

VIII. ISTRUZIONI PER L'USO E L'AVVIO

1. Posizionare Hexa Trap a terra su una superficie piana a una distanza minima compresa tra 6 e 12 metri dall'area da proteggere, non inclinarla.
2. Collegare il cavo di alimentazione. Una volta collegata all'alimentazione, la trappola emette un BIP.
3. Premere il pulsante ON/OFF, la spia di alimentazione diventa verde e il ventilatore inizia a funzionare. Consigliamo di lasciare Hexa Trap in funzione h24 per aumentare la sua efficacia e la quantità di zanzare catturate.
4. Modalità di programmazione (da usare all'inizio della stagione, si veda il punto "QUANDO?" nella pagina successiva). Quando l'apparecchio è in funzione, premere il pulsante "programmazione" per scegliere di impostare il ciclo su una durata di 4/6/12 ore. Ad esempio, se alle ore 17:00 viene programmato il ciclo da 4 ore, l'apparecchio si spegnerà automaticamente alle 21:00, e il giorno seguente si accenderà automaticamente alle 17:00 per spegnersi alle 21:00; questo si ripeterà tutti i giorni se il ciclo non viene modificato.

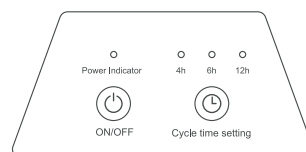
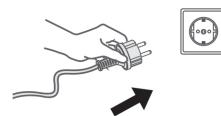
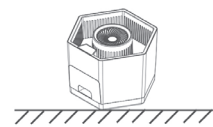

IX. COME POSIZIONARE HEXA TRAP

Dalla primavera all'autunno, Hexa Trap deve essere collocata all'esterno, a una temperatura media >15°C. Posizionarla al riparo dal sole, da forti correnti d'aria e da forti piogge, e mettere la trappola per zanzare in un luogo umido dove le zanzare hanno bisogno di deporre le uova e di riposare.



METTERE A TERRA, SU UNA SUPERFICIE PIANA ALL'ESTERNO



EVITARE L'ESPOSIZIONE DIRETTA AL SOLE



METTERE AL RIPARO DAL VENTO E DA FORTI PIOGGE



COLLOCARE IN UNA ZONA UMIDA E VICINA ALLA VEGETAZIONE



MANTENERE UNO SPAZIO LIBERO DI 50 CM SOPRA LA TRAPPOLA



TRA 6 E 12 M DALL'AREA DA PROTEGGERE.

QUANDO?

Le pièges à moustiques peut être utilisé lorsque la température moyenne La trappola per zanzare può essere usata quando la temperatura media supera i 15°C, e le zanzare adulte diventano attive. Lo scopo è catturare le zanzare prima che abbiano la possibilità di deporre le uova e riprodursi. È disponibile una modalità di programmazione da usare all'inizio della stagione, quando la popolazione di zanzare non è numerosa o quando le condizioni meteorologiche sono sfavorevoli. Consigliamo tuttavia di limitare l'uso della programmazione in piena stagione e di tenere la trappola in funzione 24 ore su 24.

DOVE?

Prima che inizino a pungere, collocare l'apparecchio nelle zone più sensibili alle zanzare, almeno tra **6 e 12 metri dall'area da proteggere.**

POSIZIONI MIGLIORI

1. Durante il giorno, le zanzare si riposano in luoghi freschi e riparati, come foglie, siepi e cespugli. Le zanzare iniziano sempre la caccia partendo da queste aree. Collocando delle trappole per zanzare in queste zone, è possibile catturare le zanzare prima che inizino a pungere. I luoghi in cui le zanzare si riposano possono anche essere luoghi molto umidi, come ad esempio pozzi, condutture, cantine, ecc.
2. Amano anche le cataste di legna, dove possono nascondersi facilmente. Le piante e gli arbusti di grandi dimensioni offrono in genere uno spazio vuoto e riparato. Se ci sono spazio e ventilazione a sufficienza, è una posizione ideale.
3. Per attirare le zanzare, tutta la parte superiore della trappola per zanzare deve essere visibile. Pertanto, non collocare la trappola per zanzare in un'area densa di arbusti o con erba alta. Lasciare sempre almeno 0,5 m di spazio libero sopra la trappola.



X. LIMITARE LA PROLIFERAZIONE DELLE

Limitare sempre il più possibile le aree di riproduzione! Le zanzare depongono le uova nell'acqua stagnante. Di conseguenza, assicurarsi sempre di coprire o svuotare completamente i serbatoi di acqua piovana, di rimuovere i vecchi pneumatici, i vasi da fiori vuoti, i secchi e qualsiasi altro contenitore, e mantenere le grondaie sempre pulite e in buono stato. Se non è possibile evitare che si creino queste tane per le larve, posizionare una trappole per zanzare nelle loro vicinanze può essere efficace. Fare comunque attenzione a scegliere un luogo lontano dal sole e dal vento! Allo stesso modo, non esitare a usare il nostro larvicida per ridurre la proliferazione delle larve.

XI. MANUTENZIONE

1. Effettuare regolarmente la manutenzione della trappola, tenerla pulita, scollegare l'alimentazione elettrica prima di procedere alla pulizia o alla manutenzione per evitare scosse elettriche.
2. Quando è necessario spostare la trappola per la manutenzione, per prima cosa spegnerla e scollegarla dalla rete elettrica.
3. Non usare detergenti abrasivi, corrosivi o infiammabili (come candeggina o alcol) per pulire la trappola.
4. In caso di uso frequente, si raccomanda di pulire i componenti una volta la settimana.
5. Se i componenti restano inattivi per un periodo prolungato, lavarli e asciugarli. Evitare di lasciarli in un luogo con temperatura elevata, umidità troppo alta, alla luce diretta del sole e in presenza di grandi quantità di polvere.
6. Se il cavo di alimentazione o il ventilatore sono danneggiati, per evitare rischi, rivolgersi a un tecnico qualificato per sostituirli.
7. Si raccomanda di far funzionare la trappola in modo conforme alle istruzioni. Al fine di garantire il normale funzionamento della trappola, usare soltanto gli accessori speciali forniti dal fabbricante.
8. Si raccomanda di lavare il cestello con acqua per evitare ostruzioni.

XII. GARANZIA

CONDIZIONI DI APPLICAZIONE DELLA GARANZIA

I nostri prodotti sono coperti da una garanzia di 2 anni su pezzi e manodopera a partire dalla data di acquisto.

È possibile rivolgersi all'Assistenza Clienti di Favex per ottenere la procedure di presa in carico

Hexatrapservice@favex.fr

NON SONO COPERTI DALLA GARANZIA

- › la sostituzione di parti usurabili e di parti estetiche che non intralciano il corretto funzionamento dell'apparecchio, a meno che il danno non sia il risultato di un evento coperto dal contratto;
 - › le parti esterne: vernice, smalto, lacca, pittura;
 - › colpi, urti, graffi, segni accidentali o ossidazione;
 - › gli errori di collegamento o di messa in servizio; i danni che hanno come origine: atti dolosi o cause esterne al dispositivo (urti, cadute, furti, sabotaggi);
 - › l'uso di fonti di energia, uso o installazione non conformi alle istruzioni del fabbricante;
 - › fulmini, incendi, danni causati dall'acqua, variazioni climatiche o qualsiasi altro rischio coperto da una polizza assicurativa completa per la casa;
 - › uso scorretto, errori di manipolazione;
 - › umidità che provoca corrosione o ossidazione, a meno che il danno non sia il risultato di un evento coperto dal contratto.
- › i danni per i quali è responsabile un terzo o che sono il risultato di una condotta dolosa o di una frode;
 - › i costi di manutenzione e le riparazioni dei danni derivanti da cattiva manutenzione, uso o installazione non conformi alle istruzioni di FAVEX;
 - › la manodopera relativa a pezzi e parti non coperti dal presente contratto;

GARANZIE LEGALI

Oltre alle garanzie specifiche, per tutti i Prodotti, i Clienti godono della garanzia legale di conformità in applicazione degli articoli L. 211-4 e seguenti del Codice del Consumo francese per i soli Clienti consumatori, e della garanzia contro i vizi occulti in applicazione degli articoli da 1641 a 1648 del Codice Civile francese. Grazie a questa garanzia, il Cliente che dimostri l'esistenza di un vizio occulto potrà ottenere, a sua scelta, il rimborso del prezzo a fronte della restituzione del Prodotto o il rimborso solo parziale del prezzo senza restituzione del Prodotto.

ASSISTENZA TECNICA FUORI GARANZIA

Favex si impegna a mantenere la disponibilità dei pezzi di ricambio per questi prodotti per un periodo minimo di 5 anni dalla data di acquisto. La sostituzione di alcuni pezzi richiede le competenze di un professionista per garantire non solo il funzionamento dell'apparecchio, ma anche la sua sicurezza e quella dei suoi utilizzatori. FAVEX raccomanda pertanto ai suoi clienti di far installare questi pezzi da un tecnico qualificato (l'avvertenza figura in particolare sulla bolla d'ordine/ di consegna di ciascuno dei pezzi interessati). Su richiesta del cliente, FAVEX può provvedere direttamente a questo servizio con il proprio personale. L'uso di pezzi di ricambio non originali, così come qualsiasi modifica dell'apparecchio da parte dell'utilizzatore, senza il consenso del fabbricante o di un suo rappresentante autorizzato, potrebbero rivelarsi molto pericolosi e comporterebbero l'immediata sospensione della garanzia, oltre ad essere severamente vietati. In caso di dubbi sul montaggio o la messa in funzione di questo apparecchio, rivolgersi al proprio rivenditore.

IX. DISIMBALLAGGIO E SMALTIMENTO

Il prodotto deve essere disimballato e manipolato con cautela per evitare rischi di deformazione o urti. Assicurarsi che tutti gli elementi in plastica non restino a contatto con il prodotto.

- › Gli altri componenti dell'imballaggio (adesivi, fermagli, ecc.) devono essere smaltiti con i rifiuti domestici.

Alla fine del suo ciclo di vita, questo apparecchio non deve essere smaltito con i rifiuti indifferenziati.

MATERIALI DI IMBALLAGGIO

- › La confezione di cartone è riciclabile.
- › I materiali recanti questi simboli sono riciclabili:

>PE< = polietilene; >PS< = polistirene;
>PP< = polipropilene; ecc.

Ciò significa che possono essere riciclati conferendoli nei contenitori per la raccolta idonei.

- › En tant que consommateur final, votre rôle In qualità di consumatore finali, il vostro ruolo è fondamentale nel ciclo di riutilizzo, di riciclaggio e nelle altre forme di valorizzazione di questo apparecchio elettrico ed elettronico.

Sono disponibili sistemi di ritiro e raccolta presso le collettività locali (centri di raccolta dei rifiuti) e i distributori.

- › Avete l'obbligo di usare i sistemi di raccolta differenziata messi a vostra disposizione.

Al minimo dubbio sul montaggio o la messa in servizio di questo apparecchio:

Hexatrapservice@favex.fr



Points de collecte sur www.quefairedemesdechets.fr
Privilégiez la réparation ou le don de votre appareil !



Une question sur nos produits ?
Une difficulté sur l'installation ?

SERVICE CLIENT :
Hexatrapservice@favex.fr

Do you have any question about
our products? Difficulty with the
installation?

CUSTOMER SERVICE:
Hexatrapservice@favex.fr

Fragen zu unseren Produkten?
Schwierigkeiten bei der
Installation?

KUNDENDIENST:
Hexatrapservice@favex.fr

¿Tiene alguna pregunta
sobre nuestros productos?
¿Tiene alguna dificultad con la
instalación?

**SERVICIO DE ATENCIÓN AL
CLIENTE :**
Hexatrapservice@favex.fr

Avete domande sui nostri
prodotti? Avete difficoltà con
l'installazione?

L'ASSISTENZA CLIENTI :
Hexatrapservice@favex.fr

Fabriqué et distribué par Favex SA
Made and distributed by Favex SA
Herstellung und Vertrieb durch Favex SA
Fabricado y distribuido por Favex SA
Fabbricato e distribuito da Favex SA

 75016 PARIS favex.fr



Si vous souhaitez jeter ce document, pensez à le trier.
If you want to throw away this document, remember to sort it.
Falls Sie dieses Dokument entsorgen möchten, denken Sie daran, es der
Abfalltrennung zuzuführen.

Si desea tirar este documento, no dude en reciclarlo.
Se desiderate gettare questo documento, pensate a riciclarlo.