



# BOCARNEA

## SALON RÉSINE TRESSÉE MILOS ANTHRACITE

NOTICE D'ASSEMBLAGE ET D'UTILISATION

REF 9930189

FABRIQUE EN CHINE

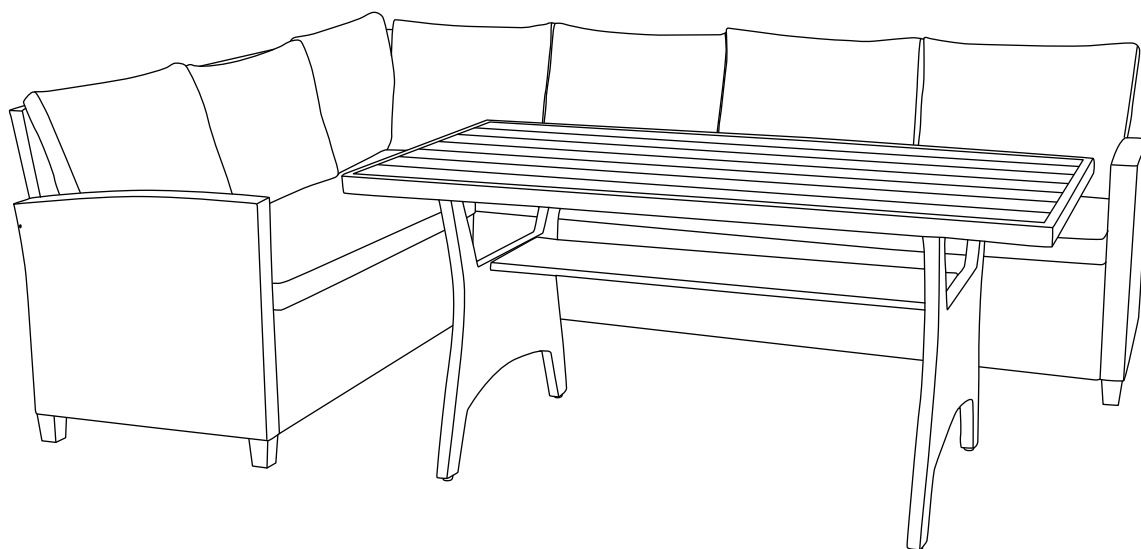

CE PRODUIT EST DESTINÉ À UN USAGE DOMESTIQUE  
VEILLEZ À LE POSITIONNER DE FAÇON STABLE AVANT UTILISATION



IMPORTANT : À CONSERVER POUR CONSULTATION ULTÉRIEUR  
: À LIRE ATTENTIVEMENT







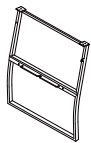
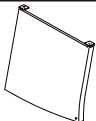
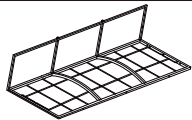
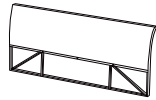

*Si vous êtes en train de lire cette notice c'est que vous venez d'acquérir ce produit et nous vous remercions. Cette notice vous permettra d'effectuer le montage de votre produit et vous apportera également des recommandations afin de garantir sa longévité !*

Le montage doit être effectué sur une surface plane et sans aspérités. Nous vous conseillons d'utiliser le carton à plat sur le sol pour ne pas abîmer le produit lors du montage.

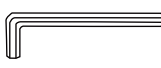

Bocarna

<b>C</b>		<b>1</b>
<b>R</b>		<b>1</b>
<b>A3</b>		<b>1</b>
<b>B3</b>		<b>1</b>
<b>D3</b>		<b>1</b>
<b>E</b>		<b>4</b>

<b>F1</b>	 M6x70mm	<b>1</b>
<b>F2</b>	 M6x65mm	<b>1</b>
<b>F3</b>	 M6x55mm	<b>4</b>
<b>F4</b>	 M6x40mm	<b>12</b>
<b>I</b>		<b>1</b>
<b>Q</b>		<b>14</b>
<b>T</b>		<b>4</b>
<b>G</b>		<b>2</b>
<b>H</b>		<b>2</b>

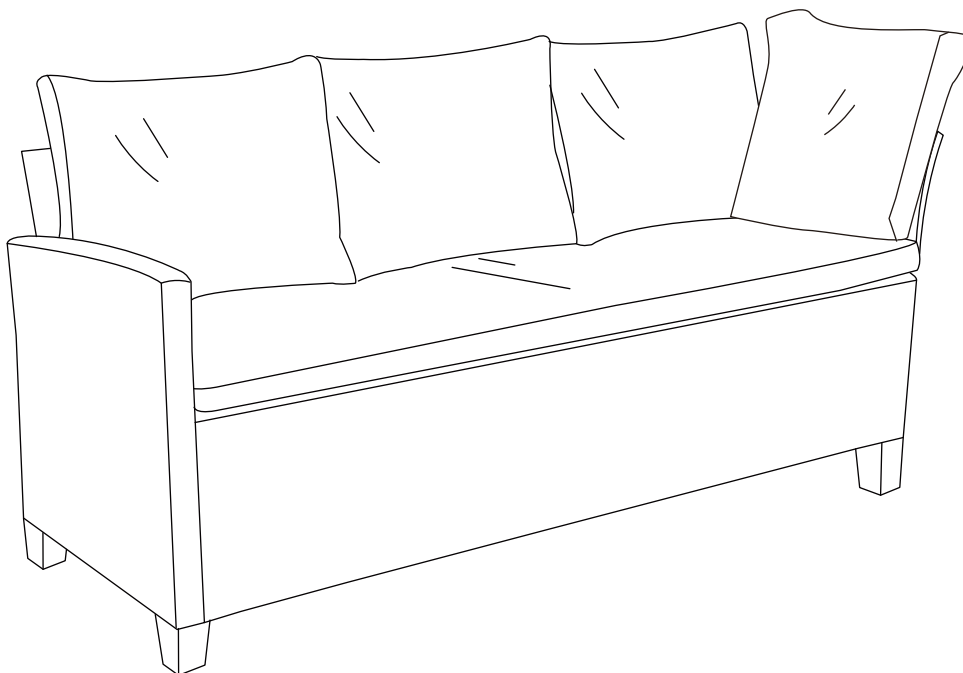



BOCARNEA

Pour éviter d'endommager votre salon MILOS, le montage doit être effectué par un minimum de 2 personnes.

Pour éviter d'endommager certaines pièces, nous vous conseillons de positionner un carton au sol pour effectuer l'assemblage.

## MONTAGE DE LA BANQUETTE GUAUCHE

1

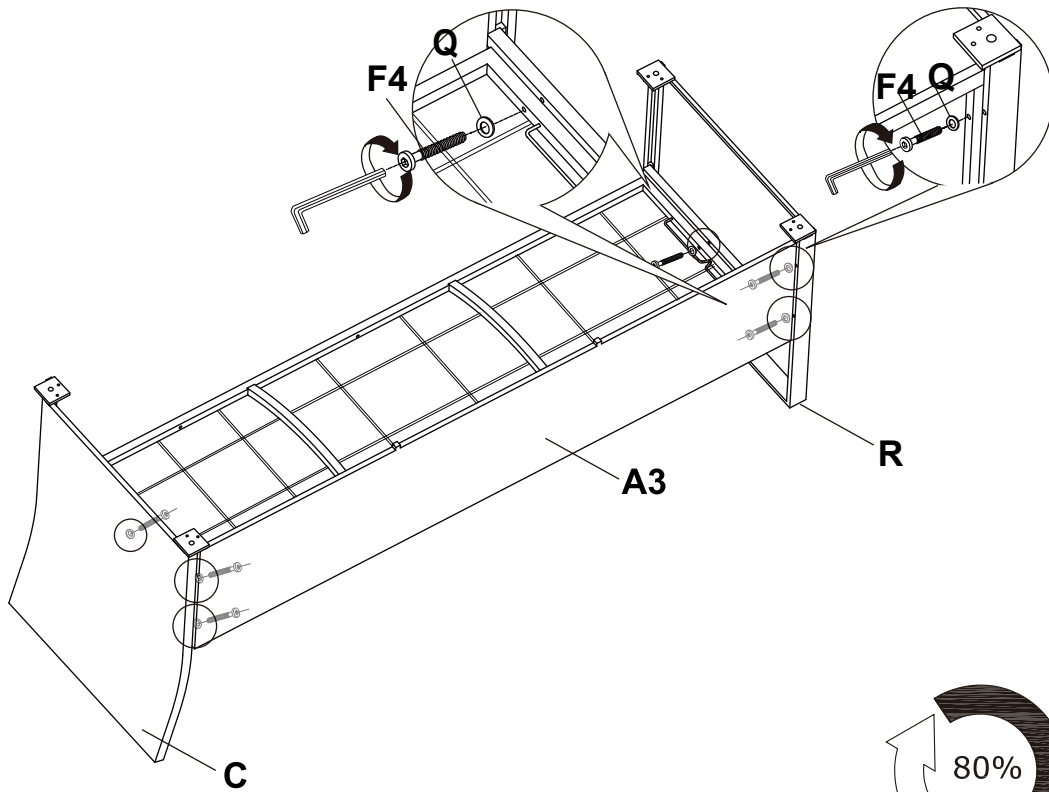
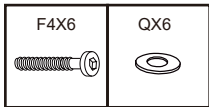

## ETAPE 2



BOCARNEA

2

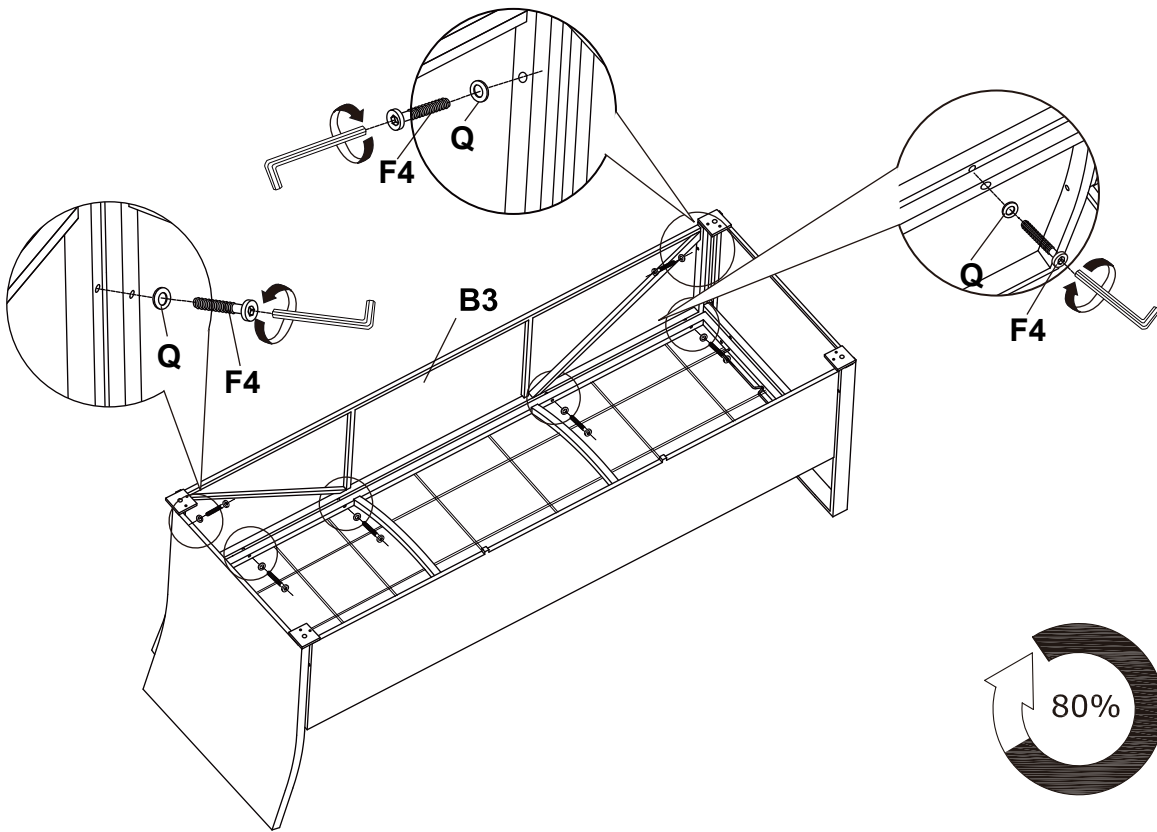
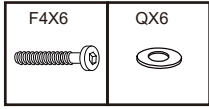



BOCARNEA

3

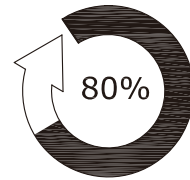
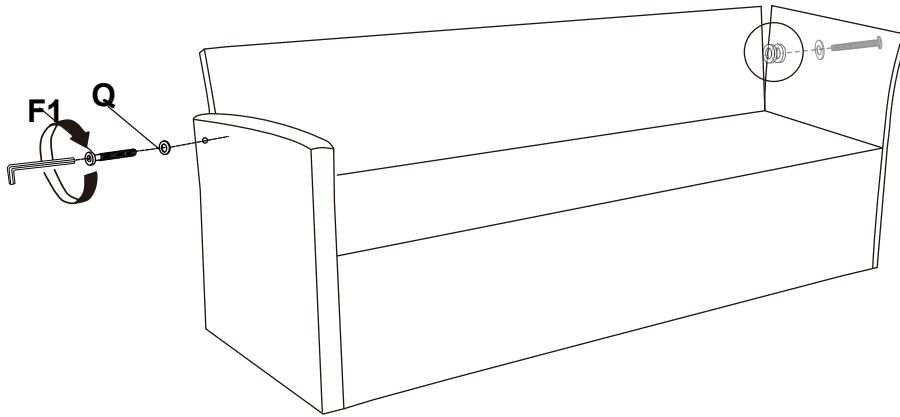
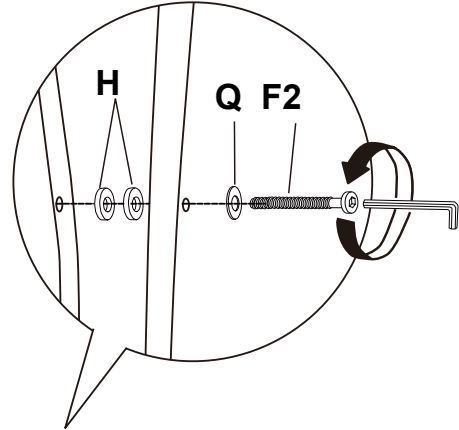
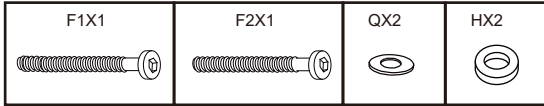

4

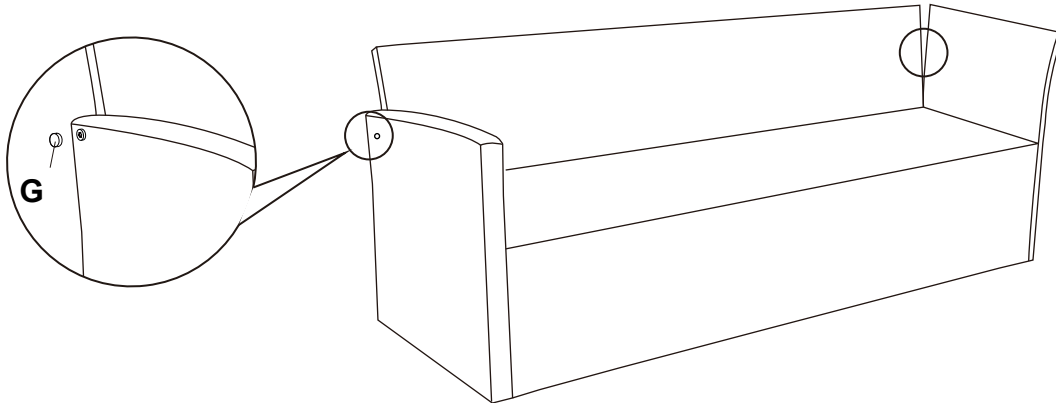
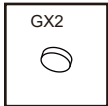



BOCARNEA

5

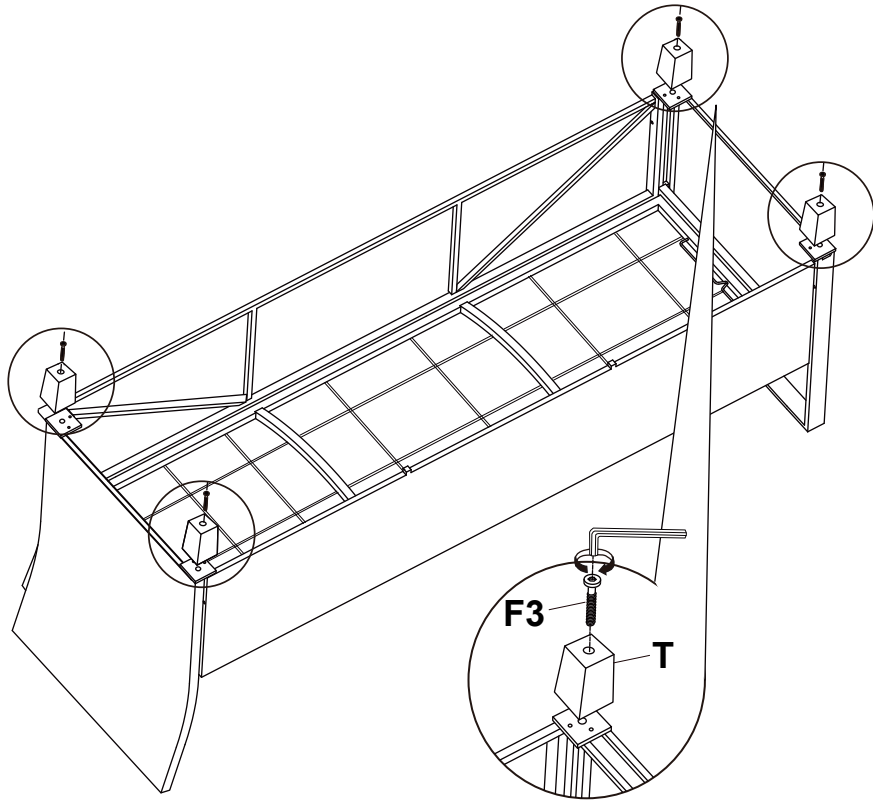
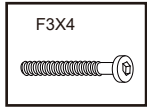

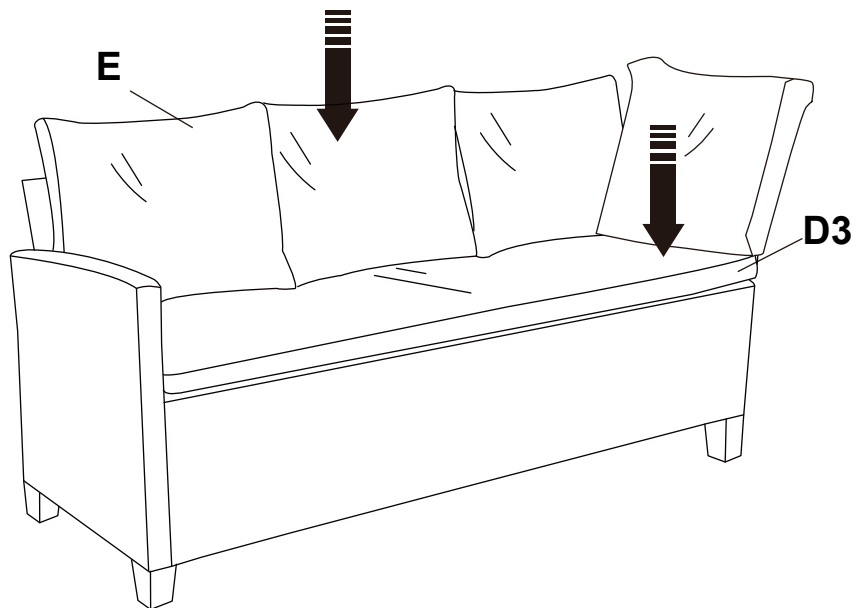

6







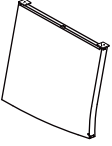
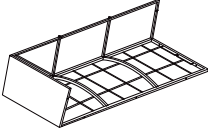
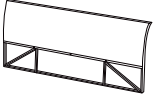





BOCARNEA

### MONTAGE DE LA BANQUETTE GUAUCHE

<b>L</b>		<b>1</b>
<b>A4</b>		<b>1</b>
<b>B4</b>		<b>1</b>
<b>D3</b>		<b>1</b>
<b>E</b>		<b>3</b>

<b>F1</b>	 M6x70mm	<b>1</b>
<b>F3</b>	 M6x55mm	<b>4</b>
<b>F4</b>	 M6x40mm	<b>10</b>
<b>I</b>		<b>1</b>
<b>Q</b>		<b>11</b>
<b>T</b>		<b>4</b>
<b>G</b>		<b>1</b>
<b>V</b>		<b>2</b>

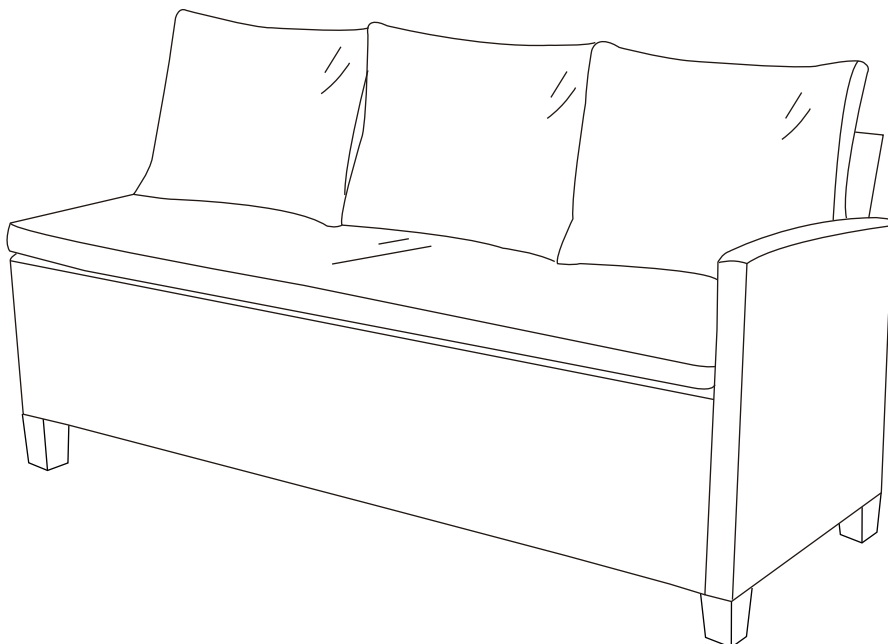



# BOCARNEA

1

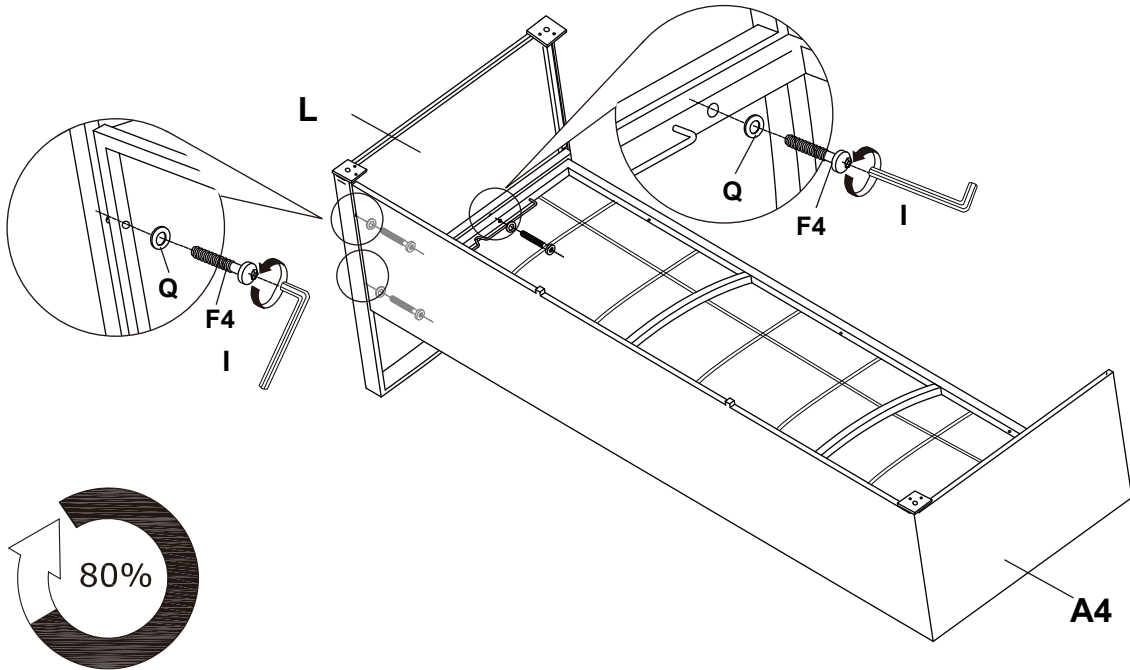
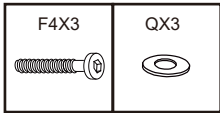

2

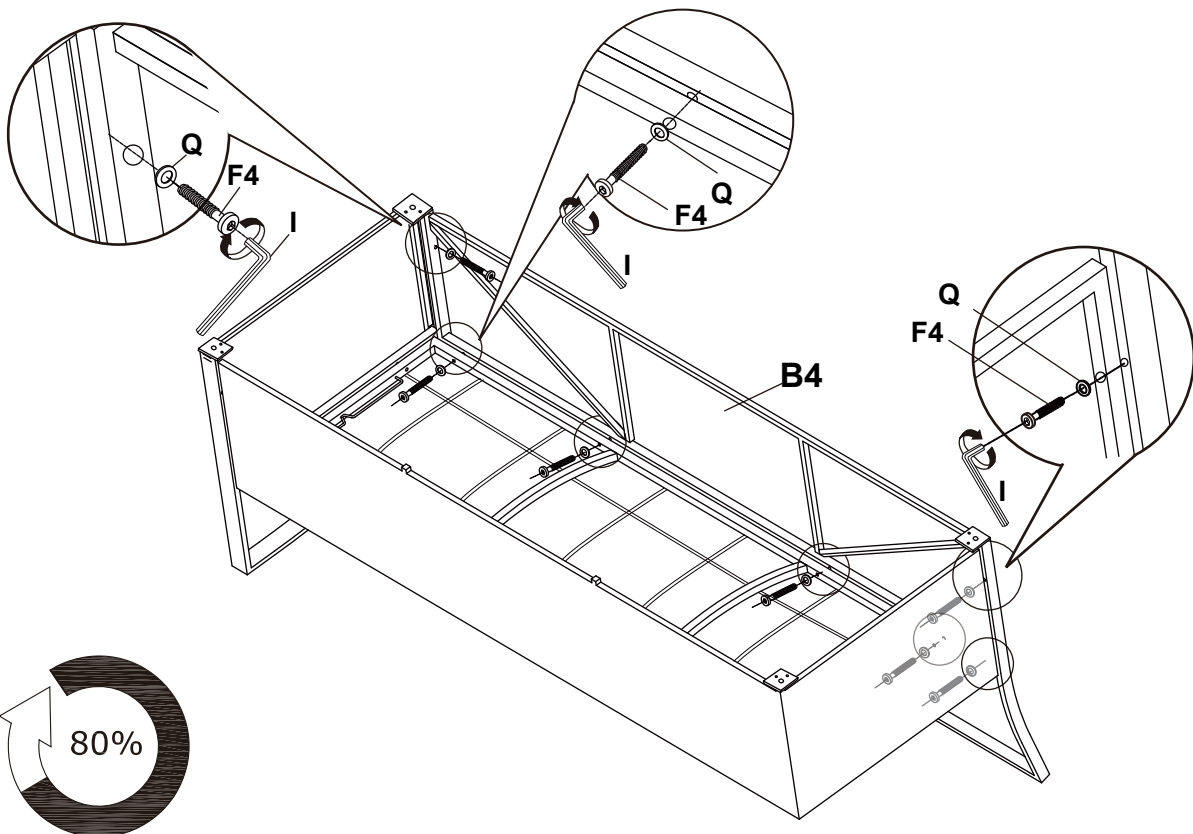
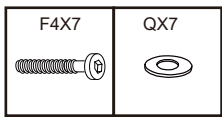





# BOCARNEA

3

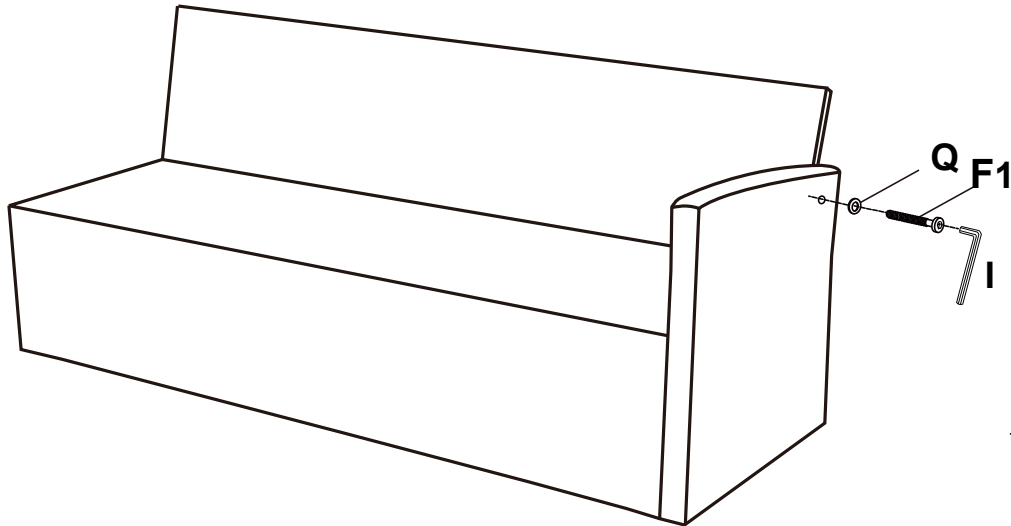
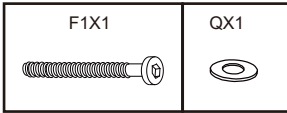

4

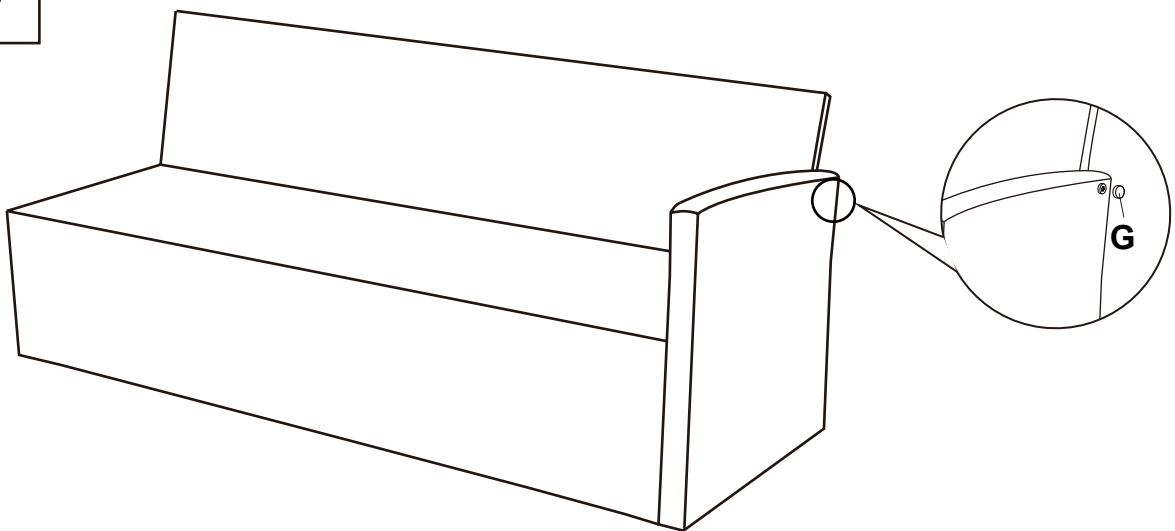
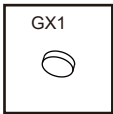



BOCARNEA

5

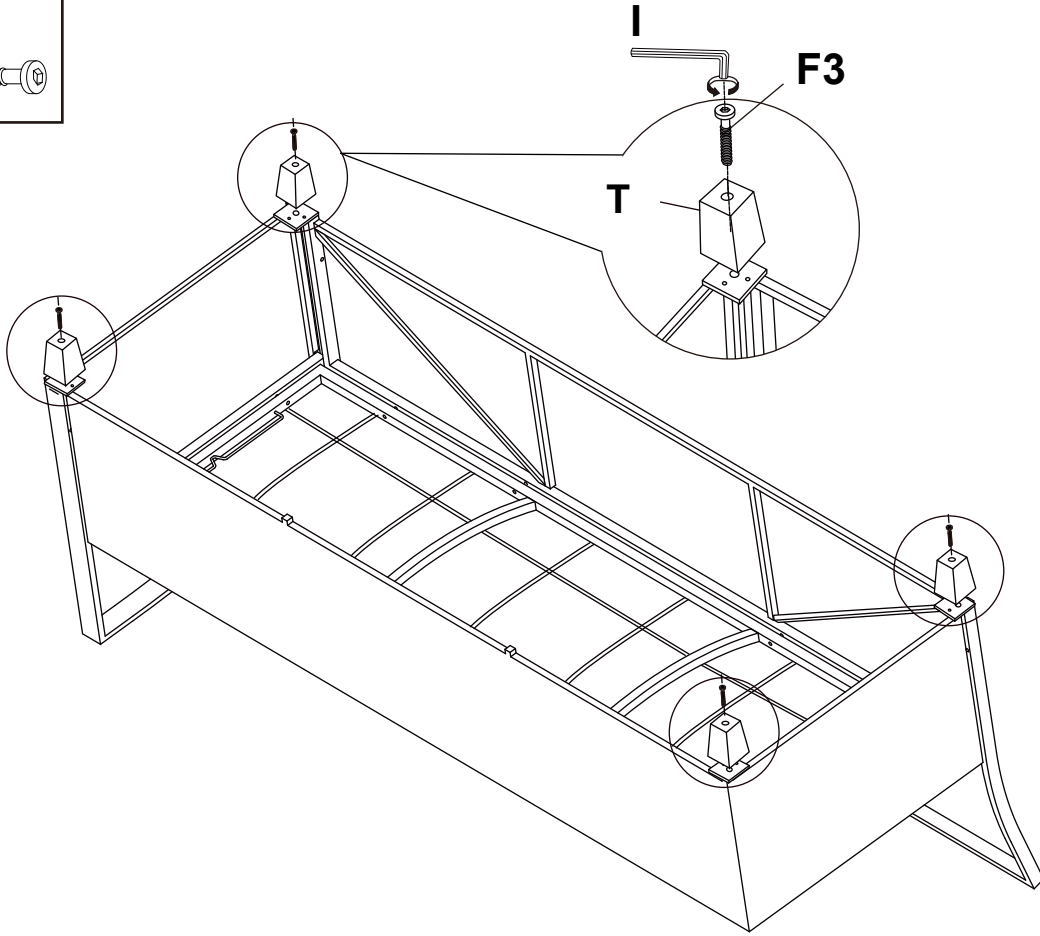
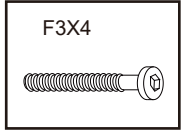

6

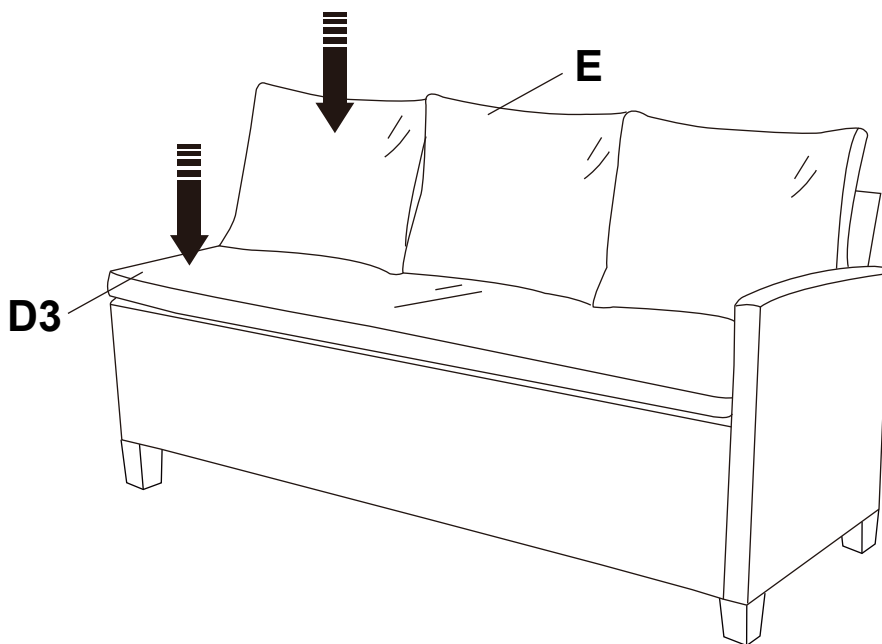



BOCARNA

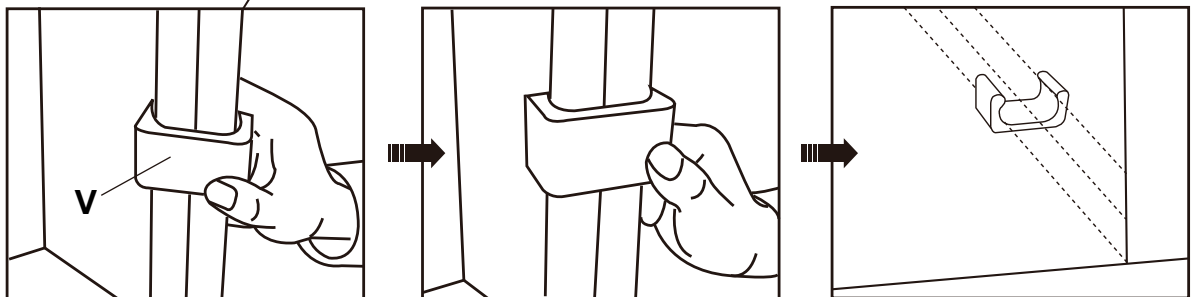
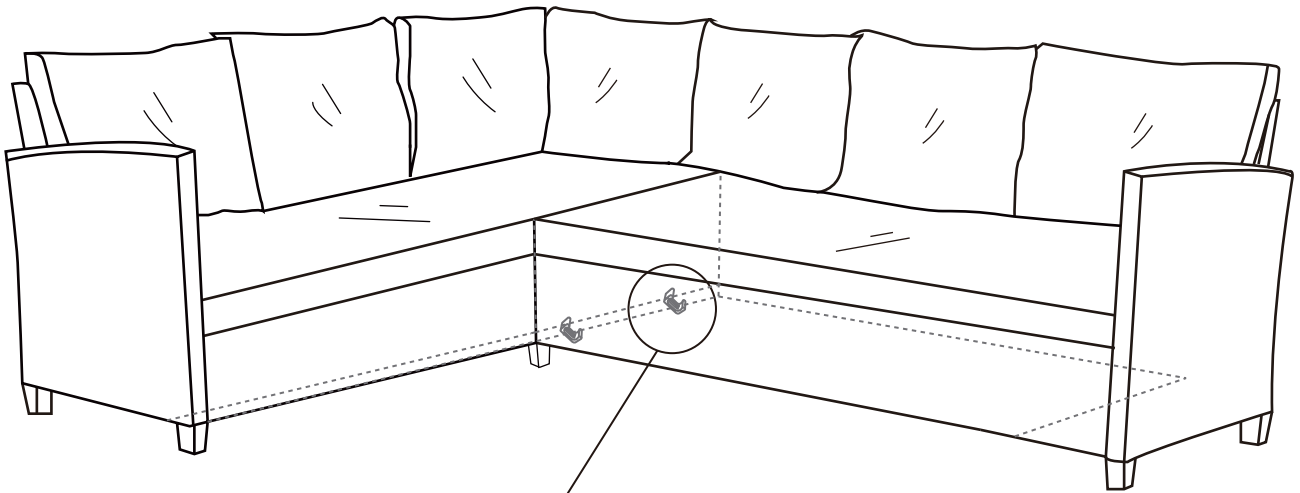

## ASSEMBLAGE DES 2 BANQUETTES POUR FORMER LE SALON







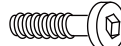

BOCARNEA

## MONTAGE DE LA TABLE

<b>J</b>		2PCS
<b>K</b>		1PC
<b>U3</b>		1PC

<b>F4</b>	 M6x40mm	4PCS
<b>F6</b>	 M6x20mm	8PCS
<b>Q</b>		12PCS
<b>Z</b>		8PCS
<b>I</b>		1PC





# BOCARNEA

1

F4X4	QX4
M6x40mm	

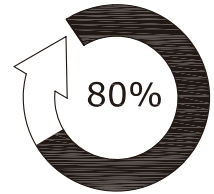
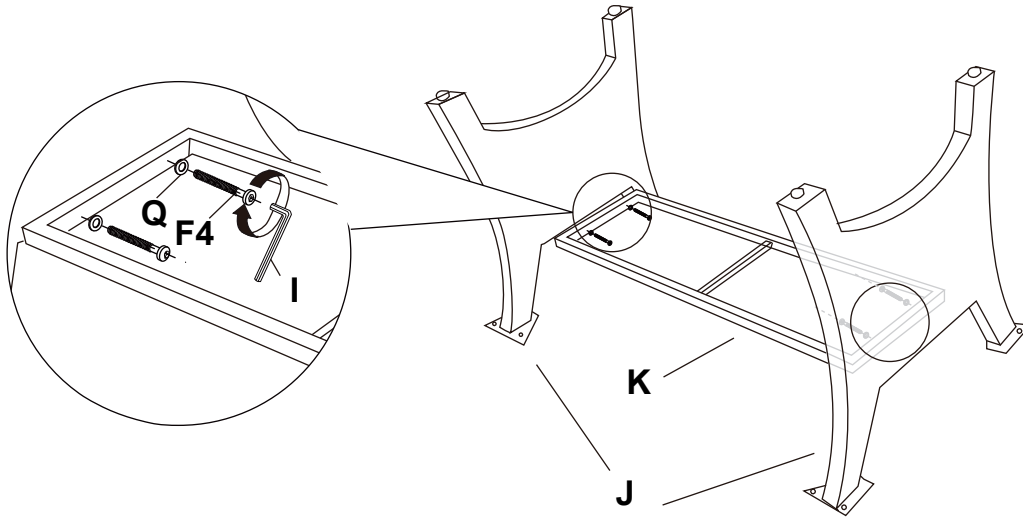

2

F6X8	ZX8	QX8
M6x20mm		

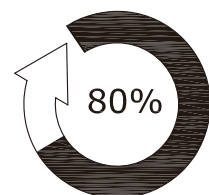
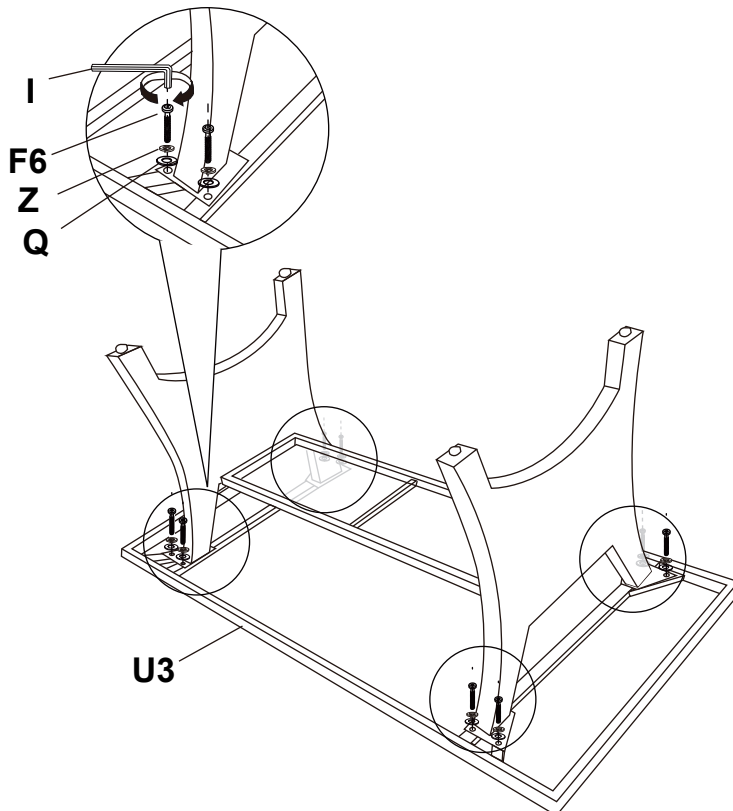



BOCARNEA

3

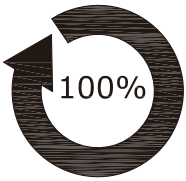



## SECURITE

- Ce produit est un produit à monter soi-même par un adulte compétent.
- Faites preuve de prudence lorsque vous monter et manipulez ce produit. Tenez vos mains à l'écart des mécanismes.
- Produit à usage domestique.
- Positionnez le produit de manière stable sur une surface plane.
- Vérifiez régulièrement la solidité du produit. En cas de doute, ne l'utilisez pas.
- Poids maximal pour chaque place est de 110kg.
- Ne vous asseyez pas et ne marchez pas sur la surface du plateau.
- Ne laissez pas les enfants manipuler ce produit.
- Vérifiez que tous les composants et fixations de ce produit soient fermement serrés. En cas de doute, ne l'utilisez pas.

## ENTRETIEN

- Votre produit est en résine tressée, et ne nécessite que très peu d'entretien.
- Au quotidien utilisez un récipient rempli d'eau et un chiffon microfibre propre pour nettoyer.
- N'utilisez jamais de solvants, de produits à récurer, d'abrasifs, de javel, d'acides, de détergents chimiques agressifs ou de détergents à base de solvant sur le produit.
- Ne pas utiliser de nettoyeur haute pression sur ce produit.
- Pour l'entretien de vos housses de coussins il vous suffit de les passer à la machine (programme délicat ou lavage à froid) et le tour sera joué. Si vous avez quelques tâches très tenaces, n'hésitez pas à utiliser des détachants puissants classiques. Faire sécher à plat de préférence.
- Les housses de coussin sont déperlantes, il sera toutefois nécessaire de les réimperméabiliser après lavage ou après une longue période d'utilisation.
- L'hiver ou en cas d'intempéries prolongées, il est recommandé de ranger ce produit dans un garage ou une pièce aérée sans chauffage.
- Nettoyez et séchez toujours le produit avant de le ranger.
- Ne pas laisser les coussins à l'extérieur sans protection adaptée pour une durée prolongée.
- Les housses de coussins sont traitées contre les UV. Cependant une exposition forte et/ou prolongée au soleil peut provoquer une décoloration de ces derniers.
- Nous vous conseillons de protéger votre produit et vos coussins avec une housse dès que vous ne l'utilisez pas.

## REGLES D'OR

Ne pas modifier l'appareil. Toute modification du produit est strictement interdite, peut s'avérer dangereuse et annule la garantie.

Les parties protégées par le fabricant ou son mandataire ne doivent pas être manipulées par l'utilisateur.

La garantie ne concerne pas :

- Les griffes, empreintes, éclats, coups ou brûlures.
- Les défauts ou détériorations provoqués par un usage différent de celui pour lequel le produit a été conçu, par une mauvaise utilisation ou par le non-respect de la notice de montage, du guide de pose ou des conseils d'utilisation et d'entretien.
- Les détériorations ou défauts provoqués lors de la livraison, de l'installation ou du montage, par le distributeur, l'installateur ou le consommateur.
- Les défauts d'aspect visibles non déclarés lors de la livraison du produit.
- Les dégâts constatés sur un meuble déjà installé.
- Les modifications d'aspect du produit consécutives à l'usage, en particulier pour les éléments soumis à l'usure.
- Les produits qui ont été entreposés dans des conditions inadaptées.
- L'utilisation à des fins professionnelles.

La garantie couvre les pièces reconnues défectueuses par FAVEX, tels que les vices de fabrication matière.

