



**BOCARNA**

# CHAISE LONGUE LEVATA PERLE

NOTICE D'ASSEMBLAGE ET D'UTILISATION

REF 9930157

FABRIQUE AU VIETNAM

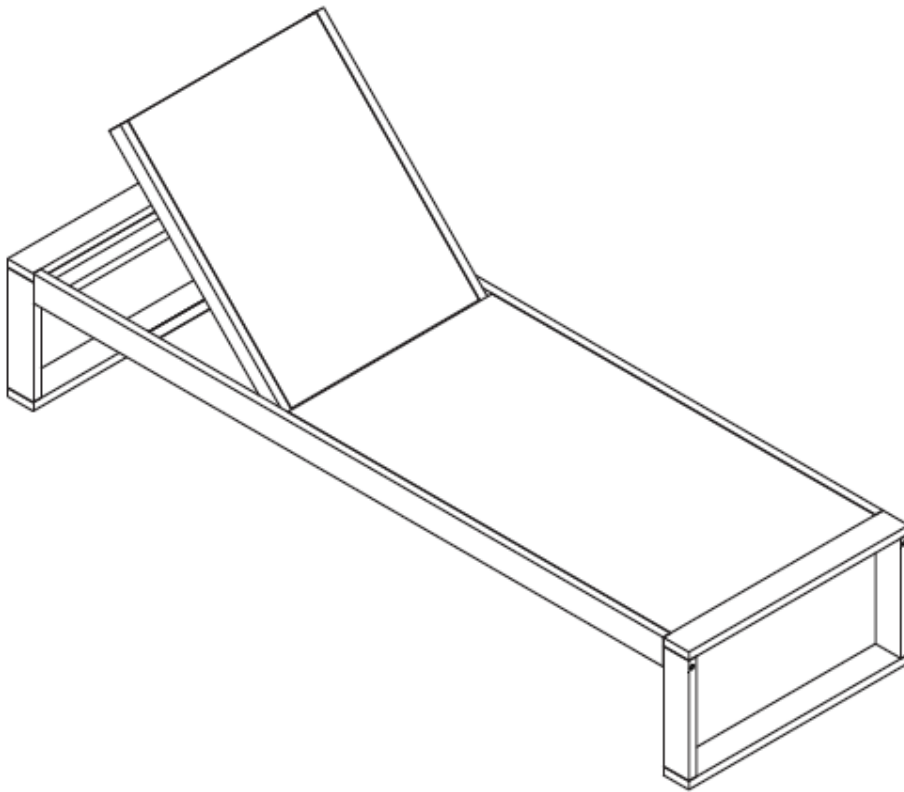

CE PRODUIT EST DESTINE À UN USAGE DOMESTIQUE  
VEILLEZ À LE POSITIONNER DE FACON STABLE AVANT UTILISATION

**IMPORTANT, À CONSERVER**  
**POUR CONSULTATION ULTÉRIEURE : À LIRE ATTENTIVEMENT**

Le montage doit être effectué sur une surface plane et sans aspérités. Nous vous conseillons d'utiliser le carton à plat sur le sol pour ne pas abimer le produit lors du montage.

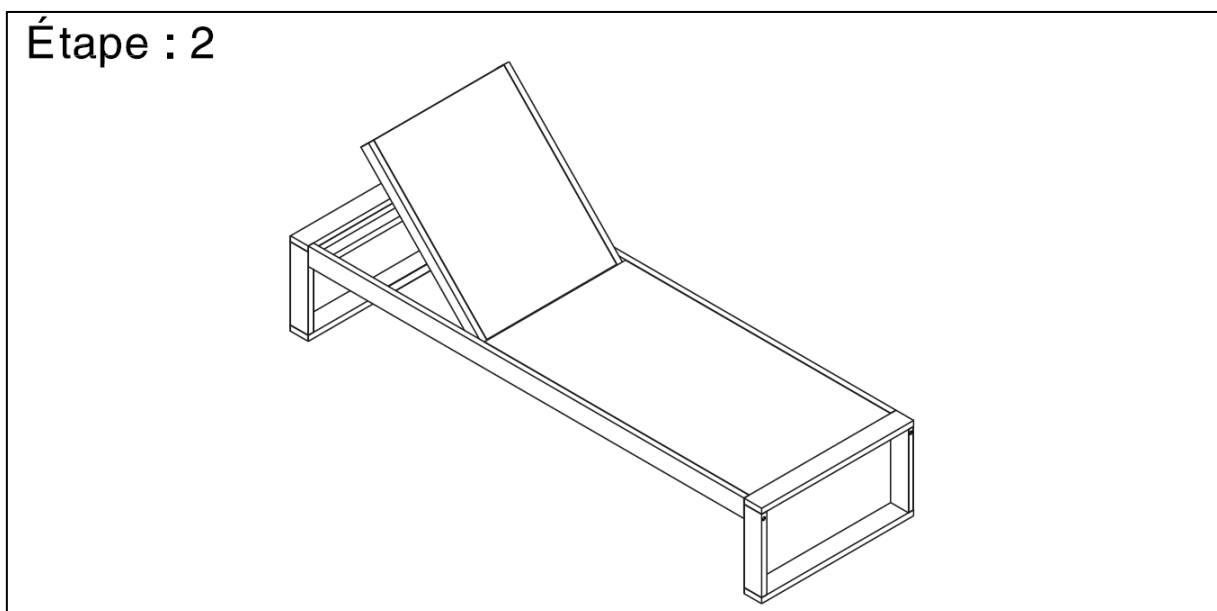
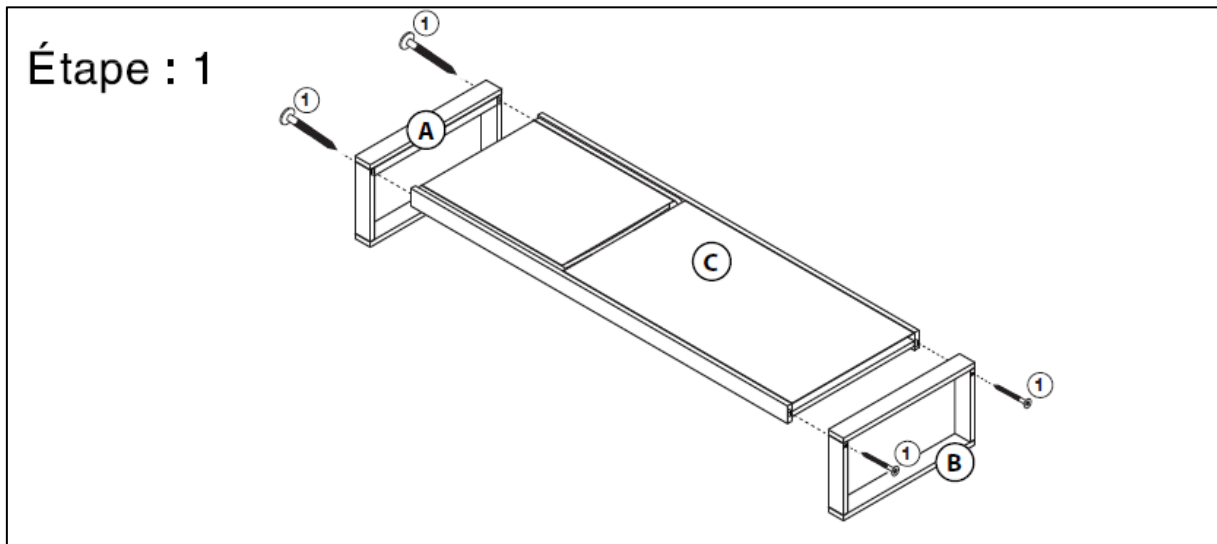
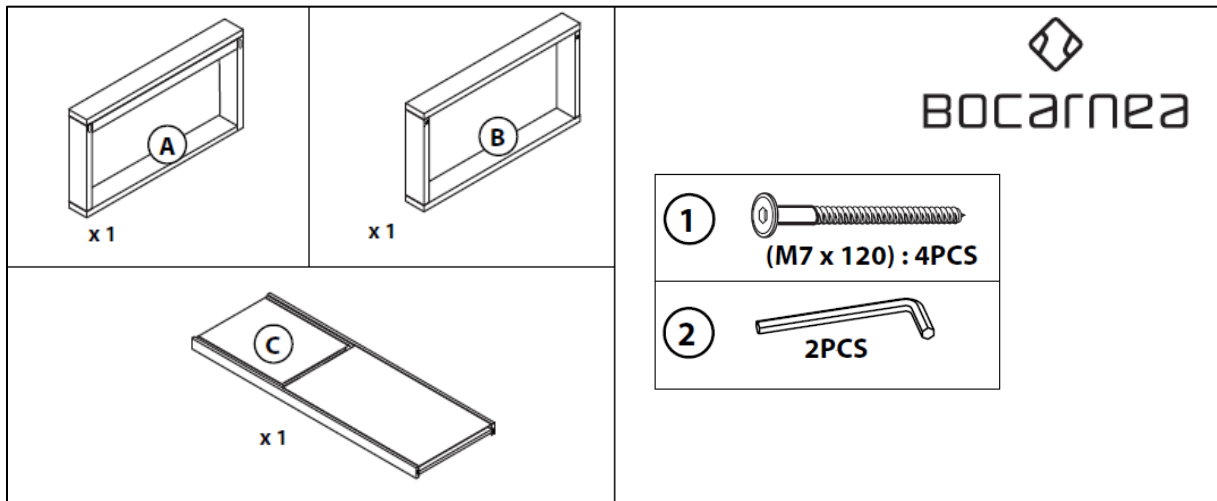

## ENTRETIEN

- Votre produit est en Acacia et textilène, et ne nécessite que très peu d'entretien.
- Au quotidien utilisez un récipient rempli d'eau et un chiffon microfibre propre pour nettoyer.
- N'utilisez jamais de solvants, de produits à récurer, d'abrasifs, de javel, d'acides, de détergents chimiques agressifs ou de détergents à base de solvant sur le produit.
- Ne pas utiliser de nettoyeur haute pression sur ce produit.
- Nous conseillons l'utilisation d'une housse ou bâche pour protéger votre produit. L'hiver ou en cas d'intempéries prolongées, il est recommandé de ranger ce produit dans un garage ou une pièce aérée sans chauffage.
- Nettoyez et séchez toujours le produit avant de le ranger.

## SECURITE

- Produit à usage domestique.
- Faites preuve de prudence lorsque vous monter et manipulez ce produit. Tenez vos mains à l'écart des mécanismes.
- Montez/démontez la chaise longue avec précaution afin d'éviter toutes blessures et pincements aux doigts
- Positionnez le produit de manière stable sur une surface plane.
- Vérifiez régulièrement la solidité du produit. En cas de doute, ne l'utilisez pas.
- Poids maximal pour chaque place est de 110kg.
- Ne laissez pas les enfants manipuler ce produit.
- A monter soi-même par un adulte compétent.
- Vérifiez que tous les composants et fixations de ce produit soient fermement serrés. En cas de doute, ne l'utilisez pas.
- Tenez le produit éloigné du feu et des sources de chaleur : feu, barbecue, cigarettes...

## MAINTENANCE

Le bois est un matériau naturel, dont l'aspect se détériore lorsqu'il est laissé dehors. Il est crucial d'appliquer dessus une couche de finition pour l'empêcher de noircir prématurément ou de se fissurer lorsqu'il est exposé aux intempéries. Une finition pour bois devrait être appliquée régulièrement pour assurer que le bois est protégé de l'humidité et que le meuble conserve son plus bel aspect.

Étant donné la grande densité de certains bois durs, de fines fissures superficielles peuvent apparaître avec le temps en raison du vieillissement, mais cela n'affecte toutefois en rien la solidité du matériau.

Afin de préserver l'aspect du bois, il convient d'appliquer régulièrement des couches d'huile de teck. La fréquence sera fonction des conditions climatiques auxquelles le produit a été exposé.

Si vous choisissez de ne pas traiter ce produit, il va devenir grisâtre et se fissurer. Un léger ponçage peut redonner sa couleur originale.

## REGLES D'OR

Ne pas modifier l'appareil. Toute modification du produit est strictement interdite, peut s'avérer dangereuse et annule la garantie.

Les parties protégées par le fabricant ou son mandataire ne doivent pas être manipulées par l'utilisateur.

La garantie ne concerne pas :

- Les griffes, empreintes, éclats, coups ou brûlures.
- Les défauts ou détériorations provoqués par un usage différent de celui pour lequel le produit a été conçu, par une mauvaise utilisation ou par le non-respect de la notice de montage, du guide de pose ou des conseils d'utilisation et d'entretien.
- Les détériorations ou défauts provoqués lors de la livraison, de l'installation ou du montage, par le distributeur, l'installateur ou le consommateur.
- Les défauts d'aspect visibles non déclarés lors de la livraison du produit.
- Les dégâts constatés sur un meuble déjà installé.
- Les modifications d'aspect du produit consécutives à l'usage, en particulier pour les éléments soumis à l'usure.
- Les produits qui ont été entreposés dans des conditions inadaptées.
- L'utilisation à des fins professionnelles.

La garantie couvre les pièces reconnues défectueuses par FAVEX, tels que les vices de fabrication matière.



Si vous souhaitez jeter ce document, pensez à le trier.