

## Manuel D'utilisation

### Chariot Acier pour Plancha 85 cm

# BRASERO



***IMPORTANT - À LIRE SOIGNEUSEMENT ET A  
CONSERVER POUR CONSULTATION  
ULTÉRIEURE.***

**VUE D'ENSEMBLE:**

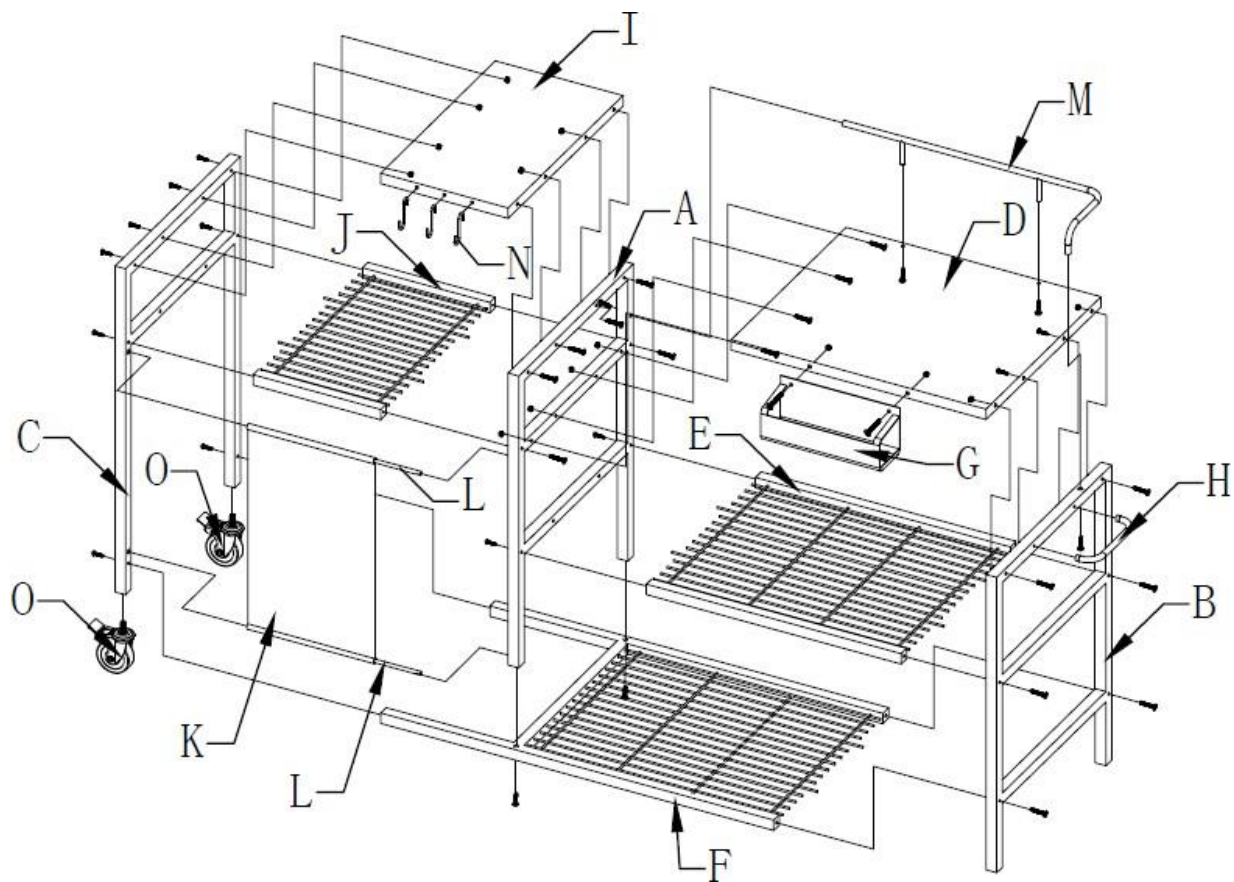

Vérifiez que vous avez respecté toutes les consignes ci-dessous.

- 1) Utilisation domestique uniquement.
- 2) Positionnez le produit de manière stable sur un sol plat.
- 3) Vérifiez régulièrement ce produit. En cas de doute, ne l'utilisez pas.
- 4) Ne laissez pas les enfants manipuler les produits.
- 5) Ne vous asseyez pas et ne marchez pas sur la surface du plateau.
- 6) Ne bougez pas le chariot lorsqu'il est chargé.
- 7) N'oubliez pas de tirer la barre de stabilité extensible jusqu'au bout pendant l'utilisation.

**LISTE DES PIÈCES:**

Vérifiez l'emballage avant de procéder au montage de votre desserte, pour vous assurer qu'elle contient bien toutes les pièces indiquées ci-dessous. Prenez le temps de vous familiariser avec toutes les pièces fournies, et vérifiez aussi que les orifices ne sont pas obstrués par la peinture avant de commencer.

**LISTE**

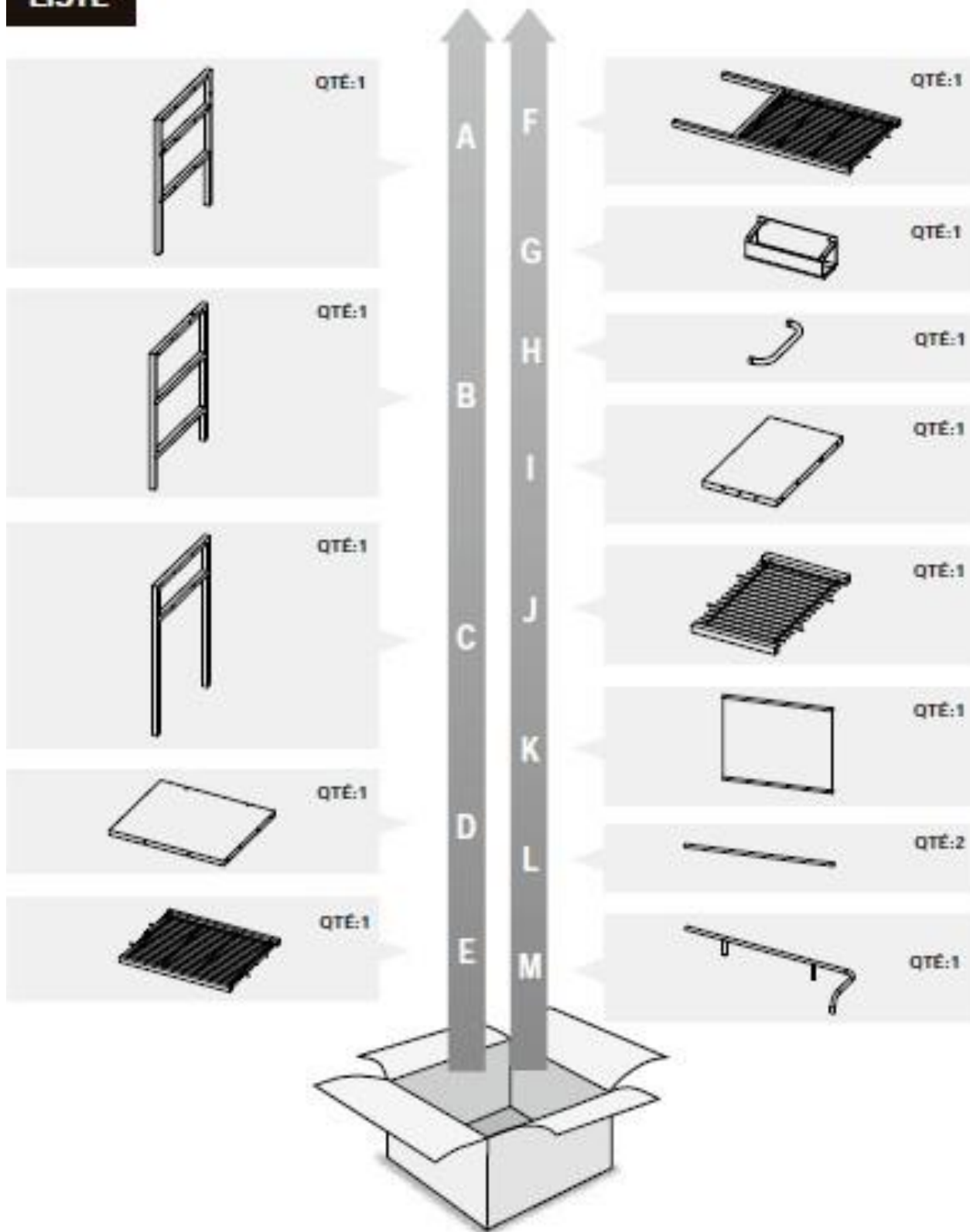

**LISTE**

		QTÉ:3
		QTÉ:2
M6 x 35		QTÉ:30
M6 x 35		QTÉ:2
M6 x 10		QTÉ:4
M6		QTÉ:16
M4		QTÉ:1
		QTÉ:1

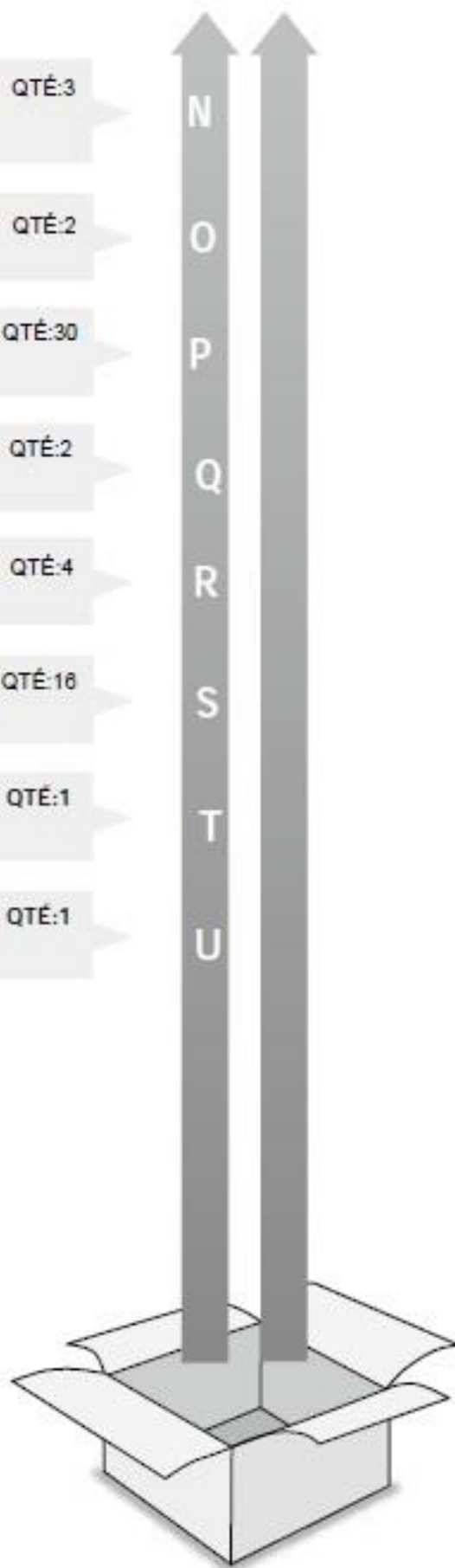

**ASSEMBLAGE DU CHARIOT**

**ÉTAPE 1**

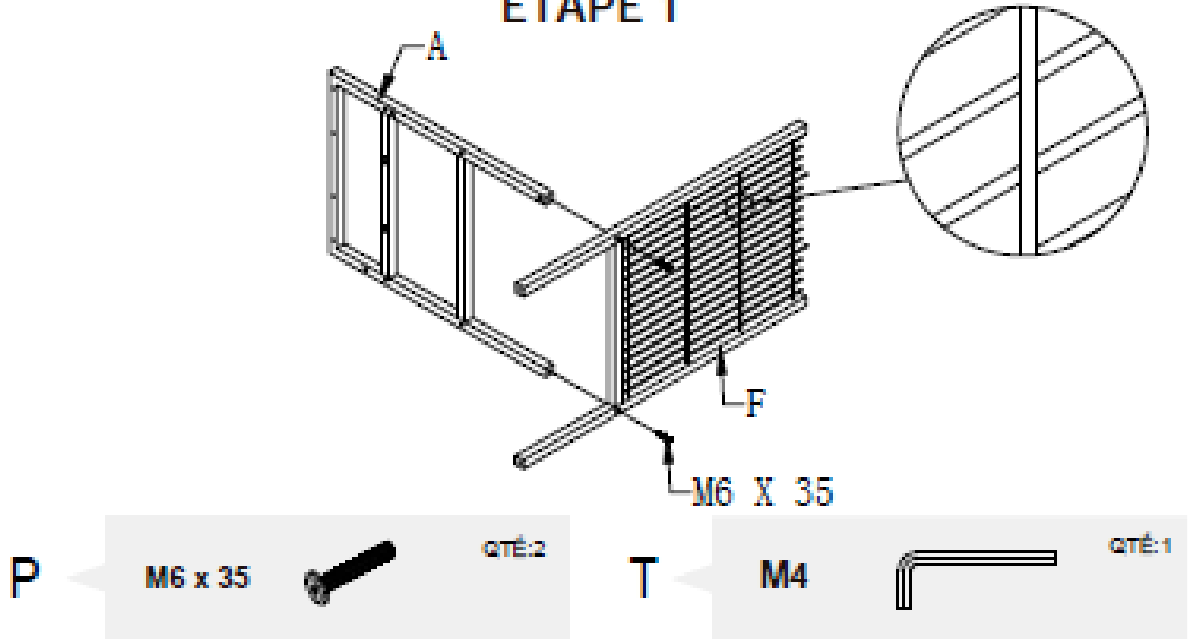

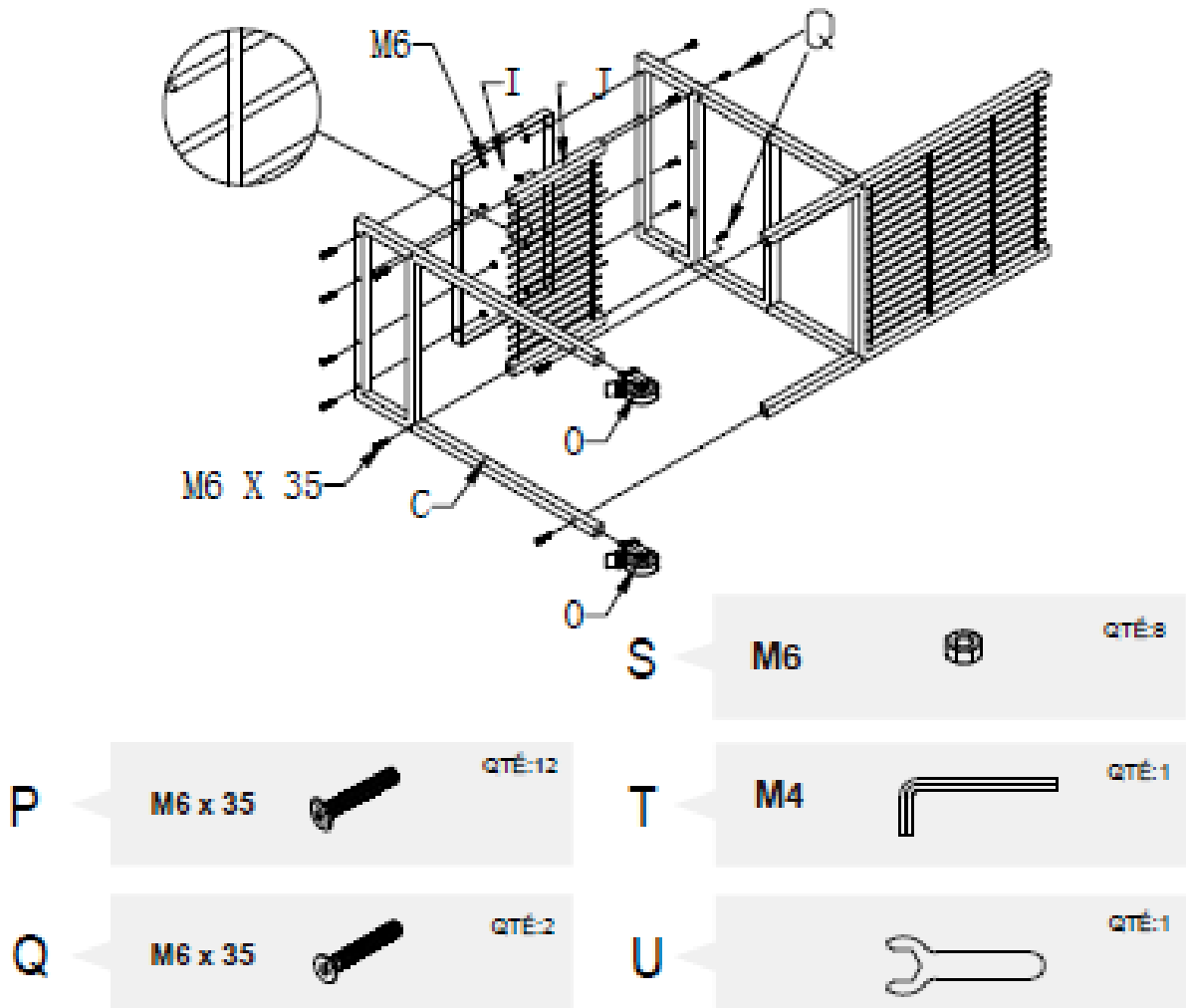

**ÉTAPE 2**

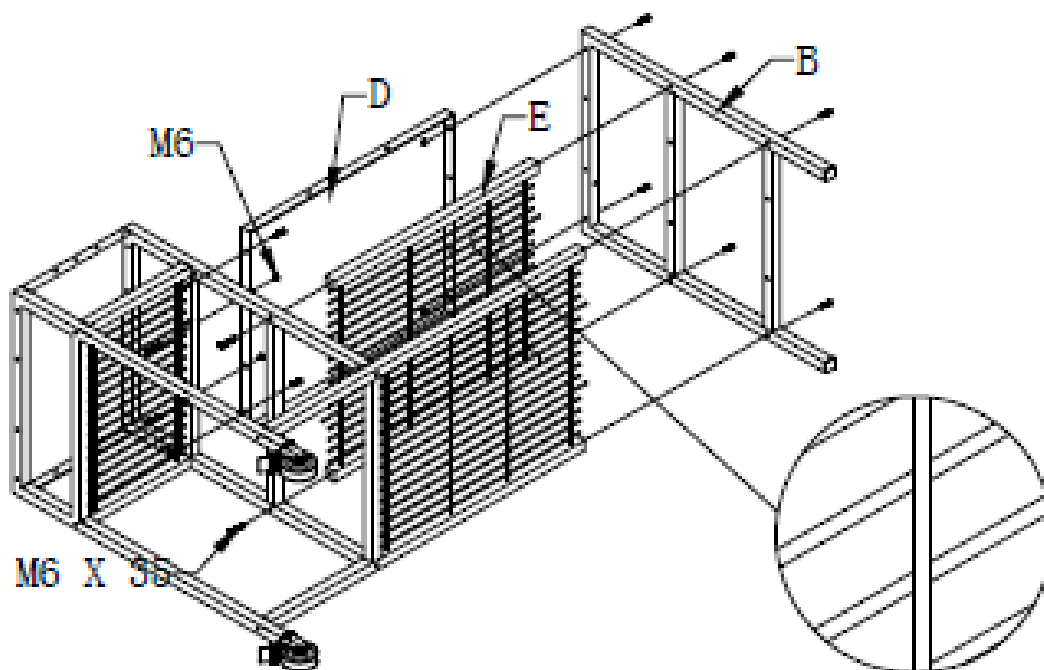

### ÉTAPE 3



**P** M6 x 35  QTÉ:12

**T** M4  QTÉ:1

**S** M6  QTÉ:6

**U**  QTÉ:1

## ÉTAPE 4

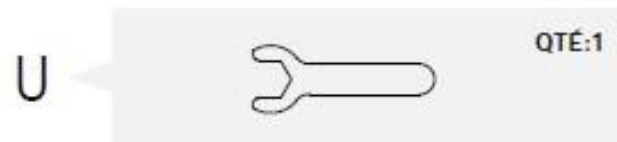
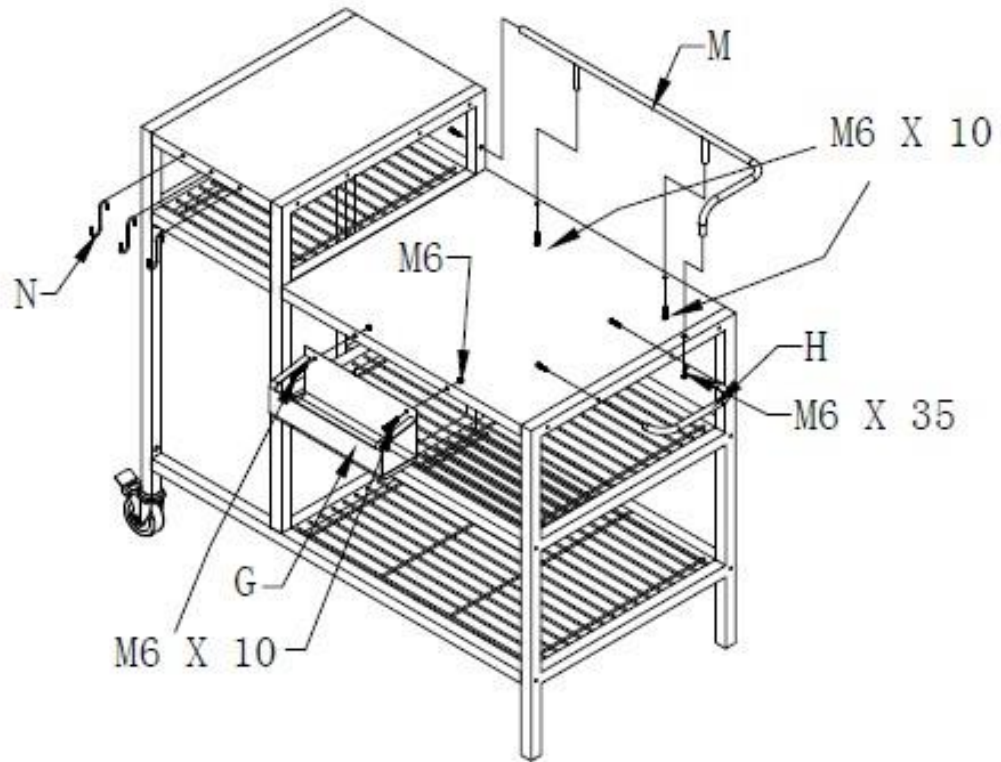

## ÉTAPE 5

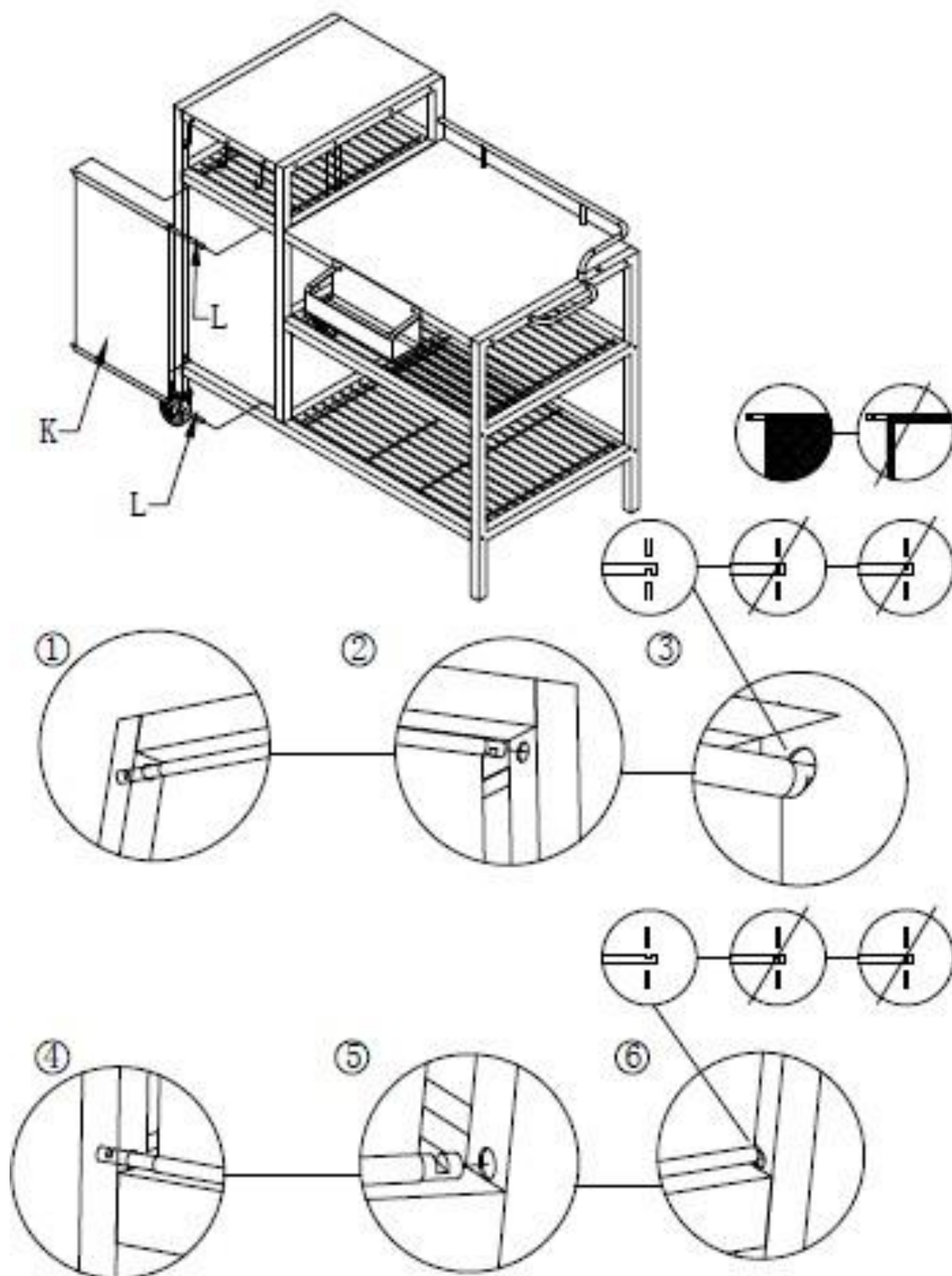



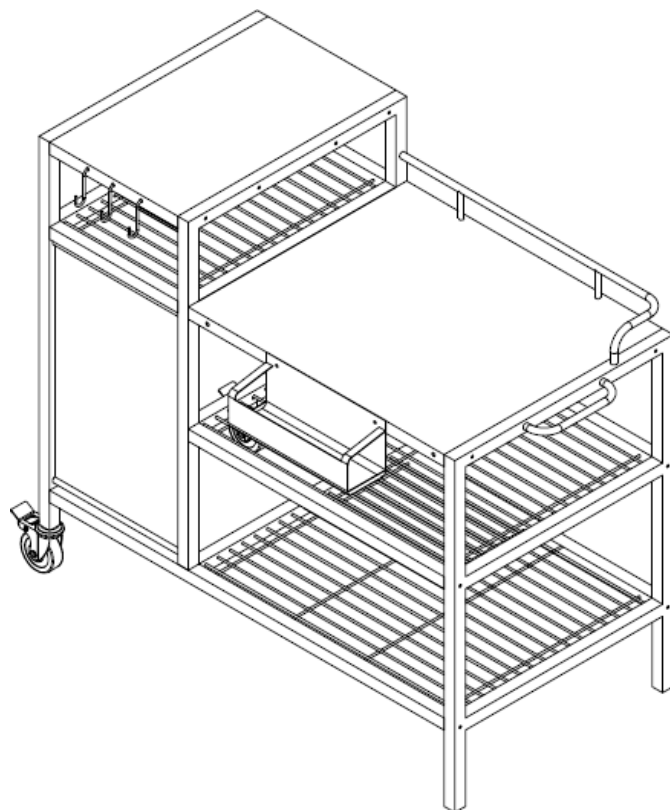

**Ne déplacez pas le chariot avec la plancha et la bouteille de gaz.**

## Mises en garde et rappels

### Les 3 règles d'or pour l'entretien

- Nettoyez la surface du produit à l'aide d'eau chaude savonneuse et d'un chiffon doux humide.
- N'utilisez jamais de solvants, de produits à récurer, d'abrasifs, de javel, d'acides, de détergents puissants, de détergents chimiques agressifs ou de détergents à base desolvant sur le produit.
- Ne pas utiliser de nettoyeur haute pression sur ce produit.

### En début de saison

- Vérifiez que tous les composants et fixations de ce produit soient fermement serrés; ne pas utiliser ce produit en cas de doute sur son utilisation.

### En fin de saison

- L'hiver ou en cas d'intempéries prolongées, il est recommandé de ranger ce produit dans un garage ou une pièce aérée sans chauffage. Ne le couvrez pas.
- Nettoyez et séchez toujours le produit complètement avant de procéder à son rangement.
- Le simple fait d'ignorer les instructions fournies dans ce manuel peut provoquer de graves blessures.
- Toujours s'assurer du bon montage de votre chariot.
- Toute modification du chariot est dangereuse et interdite.
- Ne pas déplacer le chariot lorsqu'il y a la plancha et la bouteille de gaz dessus.
- Tenir les jeunes enfants éloignés du chariot lorsqu'il y a une plancha dessus et en fonctionnement.



### ATTENTION

Les parties protégées par le fabricant, ainsi que toutes transformations de l'appareil par son utilisateur, sans accord du fabricant ou de son mandataire pourraient s'avérer très dangereuses et entraîneraient la suspension immédiate de la garantie et sont strictement interdites.

**En cas de moindre doute sur le montage ou la mise en service de cet appareil, appeler votre revendeur.**



Si vous souhaitez jeter ce document, pensez à le trier.

# BRASERO

Importé par FAVEX

Adresse e-mail du SAV : [sav@favex.fr](mailto:sav@favex.fr)

Numéro de fax SAV : 02.77.41.01.68

[www.favex.fr](http://www.favex.fr)



FR

Pensez à donner ou recycler.



Association  
ou



Magasin  
ou



Déchèterie

<https://quefairemesdechets.fr>